

ITA  
[distar.it](http://distar.it)

# CATALOGO D<sup>I</sup>STAR

V 6.1

L'azienda si riserva il diritto di apportare modifiche alle caratteristiche degli utensili.

Informazioni dettagliate e aggiornate sono disponibili presso i rivenditori ufficiali.

**D<sup>I</sup>STAR**

MECHANIC<sup>®</sup>

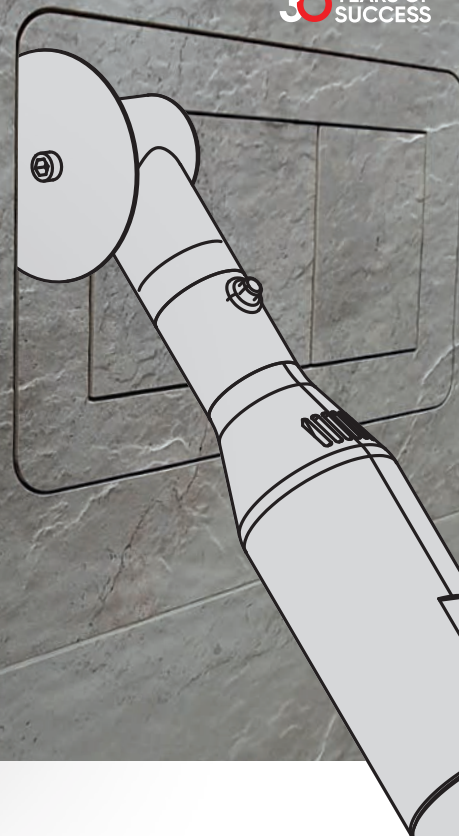



# INDICE DELLE SEZIONI

- **Tutto per il posatore** p. 05
- **Utensili diamantati per impiantistica** p. 26
- **Utensili diamantati per l'edilizia generale** p. 36
- **Accessori innovativi per lavorazioni professionali MECHANIC** p. 58
- **Carotaggio professionale e demolizione controllata** p. 76

# Espositore multifunzionale per la tua attività

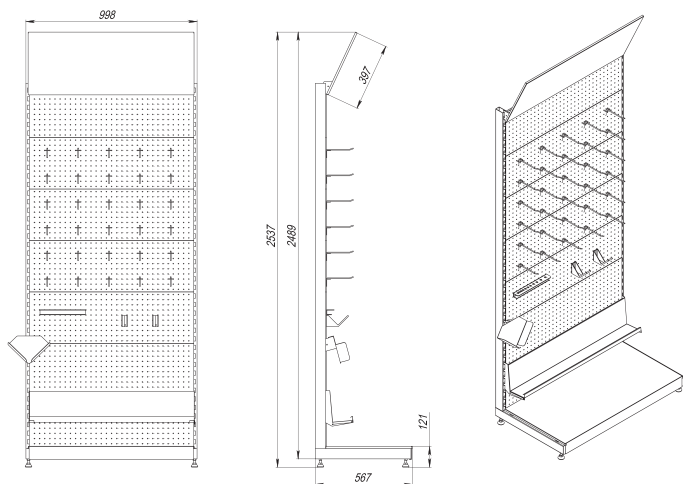

## Perchè Distar?



**Prodotti unici, la maggior parte dei quali non ha analoghi sul mercato**



**Vendite integrate che incrementano il valore degli acquisti.**



**Con la prima vendita, creiamo clienti abituali.**

# Tutto per il posatore



Una vasta gamma di utensili PER PROFESSIONISTI:

- I dischi più moderni per tagli rapidi e super precisi;
- Platorelli smussatori ad alta produttività;
- Soluzioni innovative per la foratura senza polvere e sporco;
- Accessori per l'eliminazione della polvere durante il taglio;
- Cuffie Slider per tagli agevoli e precisi;
- Dime per una marcatura rapida.

Tutto ciò che è presente nell'espositore è indispensabile per il professionista.

Se serve un disco, il cliente acquisterà anche accessori ed utensili integrati, aumentando in modo significativo l'importo dell'acquisto.

Come dimostra l'esperienza, i clienti che acquistano prodotti DISTAR almeno una volta, non considerano più altri marchi. Gli utensili lasciano un'ottima impressione d'uso, funzionando ancora meglio di come si presentano!

I vostri clienti torneranno ad acquistare prodotti DISTAR ripetutamente!

Questa è la vera chiave per una rivendita di successo!



## SEMPLICEMENTE PERFETTO

### 1A1R PERFECT

Qualità del bordo .....+  
 Velocità .....  
 Durata .....



- Affronta ogni taglio con Innovazione e stile!
- Progettato per affrontare anche i materiali più duri, il nostro PERFECT è la soluzione definitiva per ogni esigenza di taglio.
- Forza e Durata: la corona diamantata rinforzata da 1,5 mm garantisce una resa superiore, anche sotto sforzo intenso.
- Design Innovativo: ogni taglio è pulito e preciso, grazie alla struttura a sandwich che assicura risultati eccellenti.

Art. 102 160 25 018	Ø 115 mm
Art. 101 15028 015	Ø 125 mm



## 1A1R ESTHETE

Qualità del bordo	•••••
Velocità	•••
Durata	•••••



- Disco ultra sottile per il taglio di gres e materiali extra duri.
- La corona diamantata ultra-sottile da 1,1 mm garantisce tagli precisi e dolci.
- La struttura aperta del disco permette di controllare la linea di taglio.
- La segmentazione a tagli laser assicura un raffreddamento efficace e stabilità di taglio.

Art. 111 154 21 009 *	Ø 115 mm
Art. 111 154 21 010 *	Ø 125 mm



## 1A1R ESTHETE 2.0

Qualità del bordo	••••• +
Velocità	•••••
Durata	•••••



- Disco ultra sottile per il taglio di gres e materiali extra duri.
- La corona diamantata ultra-sottile da 1,1 mm garantisce tagli precisi e dolci.
- La struttura aperta del disco permette di controllare la linea di taglio.
- La segmentazione a tagli laser assicura un raffreddamento efficace e stabilità di taglio.
- Adatto all'uso con smerigliatrici angolari sia a batteria che con cavo.

Art. 102 160 25 019 *	Ø 115 mm
Art. 101 260 24 010 *	Ø 125 mm



## 1A1R EDGE DRY

Qualità del bordo	•••••
Velocità	•••••
Durata	•••••



- Adatto al taglio a 45 e 90 gradi.
- Corona diamantata bilaterale ampia da 25 mm, per una maggiore forza e rigidità.
- La matrice con motivo esagonale garantisce un taglio morbido ed efficace.
- L'ampia zona di contatto offre supporto, mantenendo il taglio in linea retta e consentendo anche di smussare lo spigolo dopo il taglio.

Art. 111 155 46 009 *	Ø 115 mm
Art. 111 155 37 010 *	Ø 125/22,23 mm
Art. 111 175 46 010 *	Ø 125 mm x M14F



## 1A1R GRES MASTER

Qualità del bordo	•••••
Velocità	•••••
Durata	•••••



- Disco per alta velocità: taglia gres standard ed extra-spessi.
- Gli speciali solchi turbo raffreddano il taglio e penetrano efficacemente nel materiale più resistente.
- Gres Master: il disco più rapido della linea Distar.
- Anche se la qualità del bordo è inferiore rispetto ai dischi Esthete e Decor Slim, non sempre il taglio fine è indispensabile.

Art. 111 151 60 009 *	Ø 115 mm
Art. 111 151 60 010 *	Ø 125 mm
Art. 811 205 28 026 *	Ø 230 mm

\* disponibile a magazzino



## 1A1R MULTIGRES

Qualità del bordo	•••
Velocità	•••••
Durata	••••



- Taglio veloce di piastrelle ceramiche dure e Gres porcellanato spesso fino a 20 mm.
- Ravnatura rapida durante il cambio di materiale.
- Alta produttività.



## 1A1R DECOR SLIM

Qualità del bordo	•••••
Velocità	•••••
Durata	•••••

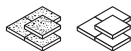

- Disco sottile per taglio veloce e preciso di monocottura e Gres porcellanato.
- Corona diamantata da 1,2 mm. Disco leggero e preciso.



## 1A1R Ceramic

Qualità del bordo	••
Velocità	••
Durata	•••

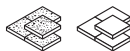

- Disco universale per tagli precisi e sottili.



## 1A1R PRO Gres

Qualità del bordo	••••
Velocità	••••
Durata	••••

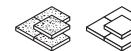

- Fascia diamantata ampia: 20 mm.
- Per tagli dritti e curvi, anche a 45°.
- Efficace levigatura dei bordi delle piastrelle, correzione delle irregolarità e taglio curvilineo.
- La fascia diamantata leviga ulteriormente il bordo dopo il taglio, creando una superficie liscia.

Art. 111 154 94 009 *	Ø 115 mm
Art. 111 154 94 010 *	Ø 125 mm

Art. 111 154 27 009 *	Ø 115 mm
Art. 111 154 27 010 *	Ø 125 mm

Art. 101 700 85 072 *	Ø 115 mm
Art. 101 700 85 073 *	Ø 125 mm

Art. 902 151 29 019 *	Ø 115 mm
Art. 902 151 29 020 *	Ø 125 mm



## 1A1R CLEANER

Qualità del bordo	••••
Velocità	•••••
Durata	•••



- Disco specifico per pulizia delle fughe tra mattonelle.
- Disco veloce e sottile: 0,8 mm!
- Adatto a qualsiasi tipo di stucco, sia cementizio che epossidico.

Art. 101 154 21 006 • Ø 100 mm



## 1A1R ELEGANT

Qualità del bordo	•••••+
Velocità	••••
Durata	•••••



- Disco diametro 100mm per mosaici, vetro e gres. Finitura bordi perfetta.
- Taglio impeccabile senza vibrazioni.
- Utile per tagli di finitura grazie al diametro ridotto.
- Non richiede rifiniture ulteriori del bordo di taglio. Nessuna sbuccatura sul retro piastrella.

Art. 101 150 29 020 • Ø 100 mm



## 1A1R MasterCUT

Qualità del bordo	•••••
Velocità	•••••
Durata	•



- Disco saldobrasato veloce e preciso.
- Durata 20-30 metri lineari a secco e 30-40 metri ad umido.
- Riduzione delle vibrazioni, grazie alla speciale rullatura dell'anima in acciaio.
- Ideale per Gres porcellanato ultrasensibile da 10 mm.
- Sbeccature ridottissime durante il taglio, con poca necessità di rifinitura.

Art. 870 154 24 052 •	Ø 76 mm
Art. 895 684 42 142 •	Ø 125 mm



## 1A1R SCALPEL

Qualità del bordo	•••••
Velocità	•••••
Durata	•••



- Scalpel — il disco diamantato più sottile sul mercato (0,9 mm), che garantisce una precisione chirurgica nel taglio di ceramica e gres porcellanato.
- Grazie al diametro ridotto (101,6 mm) e al foro di montaggio da 22,2 mm, offre un'elevata maneggevolezza, assicurando il massimo controllo durante il lavoro.

Art. 111 201 58 027 • Ø 101,6 mm

\* disponibile a magazzino



# PICCOLI UTENSILI PER GRANDI RISULTATI.



## 1A1R BUTTERFLY 0.6

Qualità del bordo	•••••
Velocità	•••••
Durata	•••••



- Il disco Butterfly, con corona diamantata da 0,6 mm e diametro di 45 mm, garantisce una precisione impeccabile e un bordo di taglio pulito.
- Il rivestimento diamantato monolitico e l'elevata rigidità assicurano lunga durata stabilità operativa.
- Ideale per la lavorazione delicata del gres porcellanato con raffreddamento ad acqua.

Art. 111 330 53 027	• Ø 45 mm / 3,2-3,0 CON STELO
Art. 111 330 48 023	• Ø 45 mm F. 5,8 SENZA STELO
Art. 111 431 58 040	• Ø 45 mm F. 9,6 SENZA STELO



## 1A1R BUTTERFLY 0.45

Qualità del bordo	•••••
Velocità	•••••
Durata	•••••



- Precisione di un rasoio
- Disco Butterfly Ø45 mm, spessore 0,45 mm: il disco per gres più sottile al mondo.
- Corona diamantata continua per tagli puliti, senza scheggiature anche su gres lucido.
- Spessore ridotto per minore resistenza al taglio e maggiore autonomia della batteria.
- Montaggio su incisore tramite flange, con adattatore o vite.

Art. 111 431 58 073	• Ø 45 mm CON STELO
Art. 111 431 58 074	• Ø 45 mm F. 5,8 SENZA STELO



## 1A1R MASTER CUT 0.8

Qualità del bordo	•••••
Velocità	•••••
Durata	•••••



- MasterCUT, disco Ø45 mm spessore 0,8 mm per incisori, taglia gres porcellanato e piastrelle a secco o con acqua.
- Ideale per tagli precisi in punti difficili e per elementi decorativi.
- Copertura laterale diamantata di 10 mm per pulizia dei giunti prima della stuccatura.
- Capacità di taglio: circa 10 m a secco e 15 m con raffreddamento ad acqua.

Art. 814 190 31 113	• Ø 45 mm CON STELO
Art. 870 154 24 055	• Ø 45 mm F. 5,8 SENZA STELO

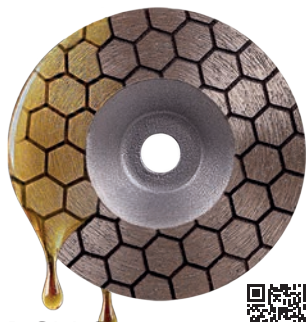

## DGM-S NECTAR



Velocità  
Durata



- **Levigatura veloce e pulita:** risultati senza scheggiature sul gres porcellanato.
- **Produttività elevata:** permette di completare il lavoro rapidamente senza surriscaldare il motore.
- **Compatto e preciso:** studiato per lavorare anche nei punti più difficili da raggiungere.
- **Specifiche tecniche:** diametro 45 mm con foro di fissaggio da 5,8 mm.
- **Ideale per la lavorazione delicata del gres porcellanato**

Art. 111 431 58 050 \*    Ø 45 mm



## 1A1R COOLPAD 50 Ø

Qualità del bordo  
Velocità  
Durata



- Dischetti lucidanti ad alta velocità per piccole smerigliatrici: asportano, levigano e lucidano ceramica e gres porcellanato. Ideali per mini elettroutensili e lavori di finitura dettagliata.
- La sequenza 1-4 guida dall'asportazione aggressiva alla finitura.
- I numeri 1, 2 e 3 preparano il bordo, il numero 4 porta alla lucidatura finale.

Art. 814 190 31 092 *	#1
Art. 814 190 31 093 *	#2
Art. 814 190 31 094 *	#3
Art. 814 190 31 095 *	#4

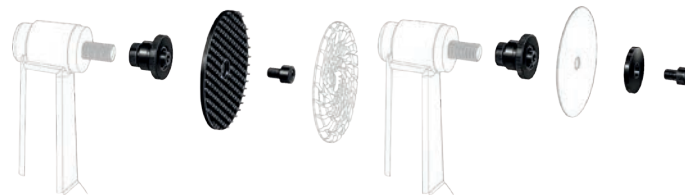

## POLISHING SUPPORT



- Un adattatore universale progettato per lavorare con i dischetti lucidanti. È dotato di un collare di centraggio per un posizionamento affidabile del dischetto.

Art. 714 190 34 031 \*    Ø50 5,8/9,6 mm

## SUPPORT



- Un adattatore universale che consente un fissaggio sicuro dell'utensile diamantato. Migliora le prestazioni dell'utensile

Art. 714 190 34 030 \*    Ø19 5,8/9,6 mm

\* disponibile a magazzino



## RISULTATI BRILLANTI

### 1A1R SHINE

Qualità del bordo



Velocità



Durata



- Taglio preciso e veloce: Corona diamantata ultra sottile da 0,6 mm per tagli precisi senza rifinitura, 2-3 volte più veloci rispetto ai dischi tradizionali.

- Lunga durata della batteria: Grazie allo spessore ridotto, l'autonomia della batteria aumenta fino a 3 volte rispetto ai dischi convenzionali.

- Silenzioso e versatile: Disponibile in diametri da 125 mm e 101,6 mm, compatibile con smerigliatrici a batteria e raffreddamento ad acqua, con accessori come Spray 115-125 MECHANIC e Roller 115-125 MECHANIC.

Art. 111 431 58 059 *	Ø 76 mm
Art. 111 330 34 025 *	Ø 100 mm
Art. 111 274 57 030 *	Ø 125 mm



**SHINE**  
100mm



**NEW**



**SHINE**  
125mm



## TRASFORMA LA TUA SMERIGLIATRICE A BATTERIA IN UNA VERA TAGLIERINA AD ACQUA

### SPRAY 115-125

Nebulizzatore per smerigliatrici a  
batteria



- Taglio pulito e senza polvere: Il sistema Spray 115-125 consente il raffreddamento ad acqua su smerigliatrici angolari, garantendo una qualità di taglio superiore e bordi senza schegge, specialmente se abbinato al disco Shine DISTAR. Facile controllo dell'acqua e del taglio.
- Compatibilità universale e praticità: Si monta facilmente su qualsiasi cuffia di protezione da 115 a 125 mm, liberando una mano durante il lavoro. Il tubo ha un attacco universale per collegarsi a comuni spruzzatori da giardino.
- Raffreddamento efficace, senza sporcare: Il getto controllato eroga solo l'acqua necessaria, evitando schizzi e sporcizia inutile nell'area di lavoro.

Art. 870.154.24.024

## DUE PICCOLI UTENSILI PER GRANDI IMPRESE.



### ROLLER 76 TAGLIO SENZA POLVERE



### 1A1R TERMIT

Qualità del bordo .....  
Velocità .....  
Durata .....

### 1A1R COLIBRI

Qualità del bordo .....  
Velocità .....  
Durata .....

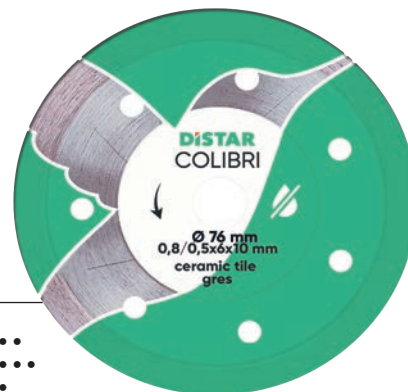

- Il disco Termit da 76 mm di diametro con corona diamantata da 1,0 mm è progettato per il taglio preciso di gres porcellanato ultrasensibile fino a 10 mm di spessore, senza scheggiature.

- Grazie al design compatto, garantisce un'elevata manovrabilità ed è ideale per le aree di difficile accesso, dove i dischi più grandi non riescono a lavorare.

- Adatto per smerigliatrici angolari con foro di montaggio da 10 mm e funziona a secco, raffreddato ad aria.

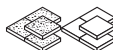

- Il disco Colibri, con un diametro di 76 mm e una corona diamantata spessa 0,8 mm, garantisce un taglio pulito e di altissima precisione (largo fino a 1.0 mm).

- Grazie alle dimensioni ridotte e alla flangia aggiuntiva, permette di eseguire lavorazioni complesse anche su piastrelle dure (gres) a secco.

- Compatibile con smerigliatrici dotate di foro di montaggio da 10 mm, è ideale per tagli delicati con la massima precisione

Art. 111 390 53 030 • Ø 76 mm

Art. 111 390 53 029 • Ø 76 mm

# Posizionamento dei dischi per smerigliatrici angolari

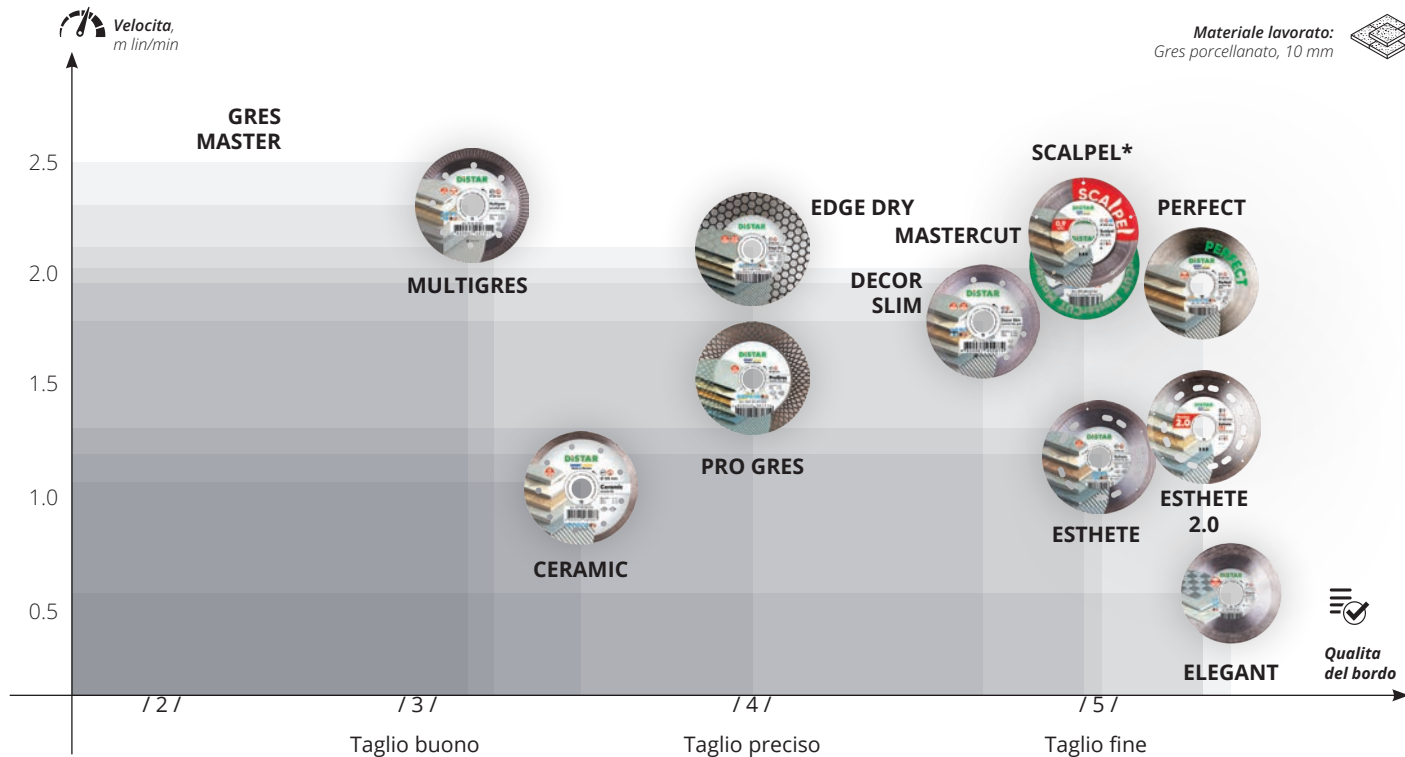

Le prestazioni sono relative alle seguenti condizioni:

- Taglio del materiale indicato nella tabella;
- Disco  $\varnothing$  100, 125 mm;
- Smerigliatrice angolare con potenza di 1,4 KW e velocità di rotazione di 11.000 giri/min;
- Temperatura ambiente: 25 °C

I dati sono puramente indicativi. In condizioni di utilizzo diverse, i parametri di prestazione possono variare significativamente.



## DISCHETTI LUCIDANTI COOLPAD



- Levigatura a secco di ceramica e Gres porcellanato con smerigliatrice angolare.
- La texture a spirale rimuove rapidamente i residui dalla zona di levigatura.
- Ogni posizione sostituisce tre grane di dischetti lucidanti tradizionali, garantendo una levigatura perfetta in 3 soli passaggi.

Art. 902 380 82 018 *	<b>N°1/Ø 100 mm</b>
Art. 902 380 82 019 *	<b>N°2/Ø 100 mm</b>
Art. 902 380 82 020 *	<b>N°3/Ø 100 mm</b>



## DISCHETTI LUCIDANTI STANDART



- Progettati per la lucidatura di superfici piane o curve, grazie alla loro flessibilità.
- Adatti alla lavorazione di piastrelle ceramiche di varia durezza e granito.
- Utilizzabili sia ad umido che a secco.

Art. 910 278 01 8048 *	<b>N°30/Ø 100 mm</b>
Art. 910 278 01 8056 *	<b>N°60/Ø 100 mm</b>
Art. 910 278 01 8009 *	<b>N°120/Ø 100 mm</b>
Art. 910 278 01 8046 *	<b>N°220/Ø 100 mm</b>
Art. 910 278 01 8053 *	<b>N°400/Ø 100 mm</b>
Art. 910 278 01 8058 *	<b>N°800/Ø 100 mm</b>
Art. 910 278 01 8044 *	<b>N°1500/Ø 100 mm</b>
Art. 910 278 01 8050 *	<b>N°3000/Ø 100 mm</b>



## DISCHETTI LUCIDANTI CLEANPAD



- Il legante metallico garantisce prestazioni costanti ed alta durata.
- Il colore bianco dell'utensile evita segni sulla superficie lavorata.

Art. 801 154 29 034 *	<b>N°50/Ø 100 mm</b>
Art. 801 154 29 035 *	<b>N°100/Ø 100 mm</b>
Art. 801 154 29 036 *	<b>N°200/Ø 100 mm</b>
Art. 801 154 29 037 *	<b>N°400/Ø 100 mm</b>
Art. 801 154 29 038 *	<b>N°800/Ø 100 mm</b>



## DGM-S HARD CERAMICS

Qualità del bordo



Velocità



Durata



- Piattori metallici per smussatura del Gres.
- La forma bombata e la texture a nido d'ape garantiscono una levigatura liscia e morbida.
- Il peso ridotto favorisce una lavorazione precisa e confortevole.

Art. 174 835 22 005 *	<b>#100/Ø 100mm</b>
Art. 174 835 24 005 *	<b>#60/Ø 100mm</b>



NEW

5D  
CLASS



5  
VOLTE PIÙ VELOCE!



TILEDUSTER

LAVORA  
SENZA  
POLVERE



BALANCED

### DGM-S SoftEDGE

Qualità del bordo	••••
Velocità	•••••
Durata	•••••



- **Velocità eccezionale** - Leviga il gres 5 volte più velocemente, senza acqua e senza scheggiature
- **Durata e stabilità** - Raffreddamento efficace, lavora su gres e pietra fino a 20 mm, durata 50 kg di materiale rimosso
- **Comfort e sicurezza** - Struttura ottimizzata, zero vibrazioni, protezione per mandrino e piastrella.

Art. 101 704 29 045 \*      Ø 115 mm

\* disponibile a magazzino

# LA FORZA ASSOLUTA

## 1A1RSS CERAFORCE

Qualità del bordo



Velocità



Durata

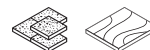

- **Massima resistenza:** disco diamantato con anima rinforzata e saldatura laser, pensato per gres porcellanato spesso e duro (20-30 mm).

- **Taglio perfetto:** rapido, stabile e senza scheggiature, anche su materiali molto densi.

- **Versatilità:** disponibile Ø250, Ø300 e Ø350 mm (foro 25,4 mm), per taglierine manuali a scoppio o elettriche con acqua.

Art. 111 340 48 023	Ø 250 mm
Art. 111 340 48 024	Ø 300 mm
Art. 111 431 58 078	Ø 250 mm



### ABRASIVE

**MATTONCINO PER  
RAVVIVATURA  
DISCHI  
DIAMANTATI**

**SCORPION  
LUBRIFICAZIONE  
DISCHI  
BILATERALE**



## 1A1R HARD CERAMICS

Qualità del bordo	•••••
Velocità	••••
Durata	•••••



- Taglio di alta precisione su piastrelle ceramiche e Gres porcellanato con rivestimenti decorativi.
- Garanzia di un taglio pulito e preciso senza sbuccature su una vasta gamma di materiali.
- Progettato per offrire un'elevata durata e prestazioni affidabili, contribuendo a ridurre i costi specifici di lavorazione.

Art. 111 150 48 011 *	Ø 115 mm
Art. 111 150 48 010	Ø 125 mm
Art. 111 200 48 012	Ø 150 mm
Art. 111 200 48 014	Ø 180 mm
Art. 111 200 48 015 *	Ø 200 mm
Art. 111 200 48 017	Ø 230 mm
Art. 111 200 48 019	Ø 250 mm
Art. 111 270 48 022	Ø 300 mm
Art. 111 270 48 024	Ø 350 mm
Art. 111 270 48 026	Ø 400 mm



## 1A1R HARD CERAMICS ADVANCED

Qualità del bordo	•••••
Velocità	•••••
Durata	••••

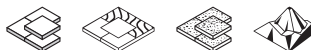

- La grafite nella fascia diamantata favorisce l'autoravvatura del disco.
- Gli intagli laser prevengono la deformazione dell'anima.
- Lo spessore ultra-sottile da 1,3 mm garantisce un taglio pulito senza sbuccature, assicurando risultati eccellenti anche su Gres porcellanato spesso.

Art. 111 155 28 010 *	Ø 115 mm
Art. 111 205 28 014 *	Ø 180 mm
Art. 111 203 49 015 *	Ø 200 mm
Art. 111 205 28 017 *	Ø 230 mm
Art. 111 203 49 019 *	Ø 250 mm
Art. 111 205 28 022 *	Ø 300 mm
Art. 111 200 49 015 *	Ø 350 mm
Art. 101 000 00 019	Ø 400 mm



## 25 mm BALANCED 1A1R EDGE

Qualità del bordo	•••••+
Velocità	••••
Durata	••••



- Taglio inclinato di alta qualità.
- Taglio pulito (senza sbuccature) di un'ampia gamma di materiali.
- Larghezza della corona diamantata: 25 mm.

Art. 111 204 21 014	Ø 180 mm
Art. 111 204 21 015 *	Ø 200 mm
Art. 111 204 21 017	Ø 230 mm
Art. 111 204 21 019	Ø 250 mm



## 1A1R CERAMIC SILENT

Qualità del bordo	•••••
Velocità	••••
Durata	•••••



- Riduzione del livello di rumore di circa 10 dB rispetto ai dischi tradizionali grazie all'anima multistrato.
- Realizzati con la tecnologia Hard Ceramic Advanced, i dischi presentano uno strato diamantato che contiene scaglie di grafite

Art. 101 705 16 019	Ø 200 mm
Art. 101 705 16 020	Ø 230 mm
Art. 101 705 16 021	Ø 250 mm

\* disponibile a magazzino

# Posizionamento dei dischi diamantati per taglierine

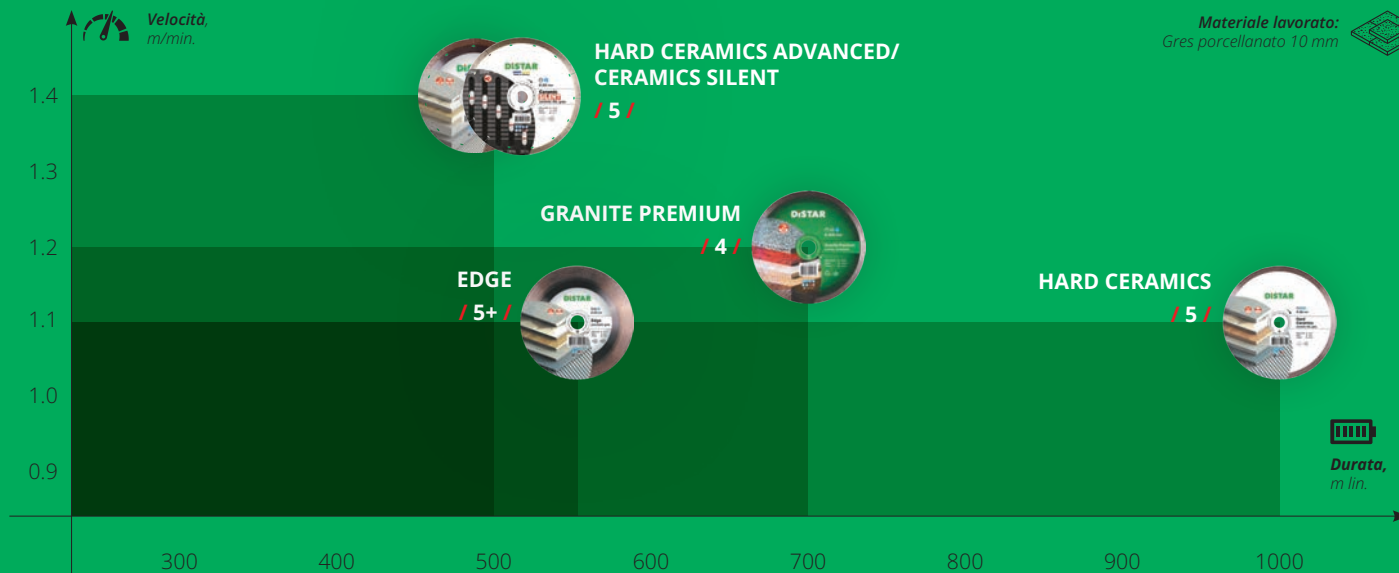

## Le prestazioni sono relative alle seguenti condizioni:

- Taglio del materiale indicato nel grafico;
- Diametro del disco di 200 mm;
- Utilizzo su un taglierina funzionante con potenza di 0,8 kW e una velocità di di 2900 giri/min;
- Flusso d'acqua di 6,0 l/min;
- Temperatura dell'aria di +25 °C.

I dati sono puramente indicativi. In condizioni di utilizzo diverse, i parametri di prestazione possono variare significativamente

/ # / — Qualità del bordo

/ 3 / — Qualità soddisfacente

/ 4 / — Buona Qualità

/ 5 / — Ottima Qualità

# NEW



# 300\*

## FORI NEL GRES

### Rocket

Velocità



Durata



- Foratura a secco su gres porcellanato.
- Attacco M14.
- Velocità di rotazione: da 7.000 a 11.000 giri/min.
- Spessore di foratura: 6-20 mm.

Art. 111 200 49 020 *	20 mm
Art. 111 201 59 110 *	25 mm
Art. 111 201 59 111 *	30 mm
Art. 111 090 34 018 *	35 mm
Art. 111 201 59 112 *	40 mm
Art. 111 200 49 021 *	45 mm
Art. 111 200 49 028 *	50 mm
Art. 111 200 49 023 *	55 mm
Art. 111 201 59 113 *	60 mm
Art. 111 200 49 025 *	65 mm
Art. 111 200 49 027 *	68 mm

\* disponibile a magazzino



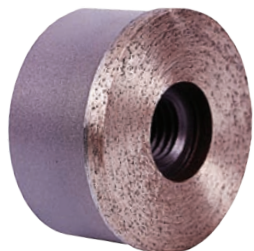

## DGW-S HARD CERAMICS

Qualità del bordo .....  
 Velocità .....  
 Durata .....



- Si installa direttamente sul mandrino della smerigliatrice angolare insieme a un disco diamantato, serrandolo
- Permette di tagliare e levigare con una sola smerigliatrice angolare, senza rimuovere il disco
- Garantisce un lavoro produttivo anche con smerigliatrici a batteria.

Art. 174.835.22.216	*	#100
Art. 174.835.23.216	*	#70

## CONE

Velocità .....  
 Durata .....



- Design conico che permette di lavorare fori di vari diametri con una sola punta
- Può creare smussature e arrotondare i bordi affilati dei fori
- Filettatura M14 per l'installazione su smerigliatrici angolari
- Utilizzabile a Secco

Art. 89568442047	*	Ø 18-55 M14
Art. 89568442048	*	Ø 2-35 M14
Art. 89568442049	*	Ø 27-82 M14

## Contour PRO

Qualità del bordo .....  
 Velocità .....  
 Durata .....



- Questa punta è unica, con due diametri di lavoro (10 mm e 25 mm) che permettono di espandere rapidamente fori di piccole e grandi dimensioni.
- Gli arrotondamenti raggiunti consentono di smussare efficacemente e correggere i bordi delle piastrelle.

Art. 895.684.42.045	*	10/25 mm
---------------------	---	----------

## LevelCUT



Velocità .....  
 Durata .....



- Grazie al suo piccolo diametro di 60 mm e alla flangia in alluminio, eseguire tagli in punti difficili da raggiungere è estremamente comodo.
- Il disco è compatibile con smerigliatrici angolari da 115 e 125 mm, con un diametro esterno di 60 mm e un foro di montaggio M14.
- Ideale per rimuovere la colla da sotto le piastrelle, può essere utilizzato con facilità per vari tipi di taglio.

Art. 80115429032	*	60 mm
------------------	---	-------

# LEVIGATURA MANUALE DEL GRES PORCELLANATO



## HandPAD

Qualità del bordo	● ● ● ● ●
Velocità	● ●
Durata	● ● ● ●



- HandPad è un utensile pratico per la smussatura delle piastrelle in ceramica, dotato di una rigida piastra diamantata che rimuove rapidamente le scheggiature.
- Sono disponibili tre grane: #1 (60), #2 (200), #3 (400). Il supporto morbido garantisce una presa confortevole durante l'uso.
- La forma rettangolare e il rivestimento diamantato liscio permettono di levigare anche nelle zone difficili da raggiungere.



Art. 895 684 42 160 *	#1
Art. 895 684 42 161 *	#2
Art. 895 684 42 162 *	#3

\* disponibile a magazzino



**7** sec



## DDR-V M14 KERAMIK PRO



- Punta ad alta velocità per forare tutti i tipi di ceramica e Gres porcellanato. Il diamante ad alta resistenza, fissato in una matrice dura, permette all'utensile di penetrare efficacemente nel materiale ceramico
- La velocità media di foratura del Gres porcellanato da 10 mm con una smerigliatrice angolare è di 7 secondi (da 5 a 15 secondi a seconda della durezza del materiale). La durata è di 20-70 fori
- Per ottenere risultati ottimali, è consigliato impostare il numero di giri secondo le istruzioni.
- Utilizzare su smerigliatrici angolari da 125 e 115 mm senza raffreddamento ad acqua.

Art. 910 2830 18041 *	Ø 6 mm
Art. 910 2830 18043 *	Ø 8 mm
Art. 910 2830 18045 *	Ø 10 mm
Art. 910 2830 18047 *	Ø 12 mm
Art. 910 2830 18049 *	Ø 14 mm
Art. 910 2830 18052 *	Ø 16 mm
Art. 910 2830 18055 *	Ø 18 mm
Art. 910 2830 18057 *	Ø 20 mm
Art. 910 2830 18059 *	Ø 25 mm
Art. 910 2830 18063 *	Ø 30 mm
Art. 910 2830 18066 *	Ø 35 mm
Art. 910 2830 18104 *	Ø 40 mm
Art. 910 2830 18173 *	Ø 45 mm
Art. 910 2830 18174 *	Ø 50 mm
Art. 910 0680 1016 *	Ø 55 mm
Art. 900 0068 01017 *	Ø 60 mm
Art. 900 0068 01018 *	Ø 65 mm
Art. 900 0068 01019 *	Ø 68 mm
Art. 910 2830 18185 *	Ø 70 mm
Art. 900 0068 01020 *	Ø 75 mm
Art. 900 0068 01021 *	Ø 82 mm
Art. 900 0068 01022 *	Ø 100 mm
Art. 900 0068 01023 *	Ø 115 mm
Art. 900 0068 01024 *	Ø 120 mm



## DDR-V S10 KERAMIK PRO



- Punta ad alta velocità per forare tutti i tipi di ceramica e Gres porcellanato. Il diamante ad alta resistenza, fissato in una matrice dura, permette all'utensile di penetrare efficacemente nel materiale ceramico
- La velocità media di foratura del Gres porcellanato da 10 mm con un trapano è di 20 secondi (da 10 a 40 secondi a seconda della durezza del materiale). La durata è di 20-70 fori
- Per ottenere risultati ottimali, è consigliato impostare il numero di giri secondo le istruzioni.
- Utilizzare con trapani e avvitatori.

Art. 910 2780 19 041 *	Ø 6 mm
Art. 910 2780 18 043 *	Ø 8 mm
Art. 910 2780 18 045 *	Ø 10 mm



## Contour PRO

Qualità del bordo



Velocità



Durata



- Assicura una lavorazione impeccabile del Gres porcellanato, mantenendo intatto il suo eccellente aspetto e texture
- Garantisce risultati che soddisfano i più alti standard

Art. 870 154 24 068 *	10/50 mm
Art. 870 154 24 069 *	20/50 mm
Art. 910 583 55 2174 *	50/50 mm



## KIT PER LA PERFORAZIONE + COOLGEL

### DrillKIT 6-70

Qualità del bordo .....  
 Velocità .....  
 Durata .....



- Punte diamantate estremamente resistenti, capaci di eseguire da 20 a 50 fori nel Gres porcellanato, assicurando precisione e qualità del lavoro.
- Compatibili con trapani e avvitatori, queste punte funzionano con raffreddamento ad acqua o CoolGel, mantenendo pulizia nell'area di lavoro.

Art. 895 68 442 140	+	6-70 mm
---------------------	---	---------



## KIT PER LA PERFORAZIONE

### DrillKIT 6-12

Qualità del bordo .....  
 Velocità .....  
 Durata .....



- Punte diamantate estremamente resistenti, capaci di effettuare da 20 a 50 fori nel Gres porcellanato, garantendo precisione e qualità del lavoro.
- Compatibili con trapani e avvitatori, queste punte possono essere utilizzate con raffreddamento ad acqua o CoolGel, mantenendo pulizia nell'area di lavoro.

Art. 895 68 442 109	+	6-12 mm
---------------------	---	---------

\* disponibile a magazzino

### TILETEMPLATE XL MARCATURA PRECISA



# Utensili diamantati per impiantistica

## ESPOSITORE PER LAVORI DI IMPIANTISTICA :

- Ventilazione;
- Condizionamento;
- Idraulica;
- Impianti elettrici.

## L'ESPOSITORE INCLUDE:

- Foretti ad alta velocità per carotaggi a umido e a secco;
- foratura a secco con micropercussione;
- centratori e prolunghe per carotaggio;
- dischi per scanalatori;
- sistemi anti polvere per foratura e taglio.

## IDEALE PER:

- Negozi specializzati per impiantistica;
- Grandi magazzini edili con altri espositori: per posatori o Mechanic.

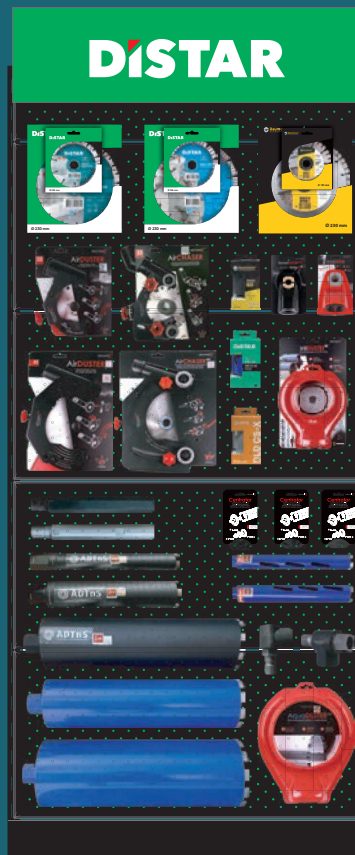

**5D**  
CLASS



## SCANALATURA OTTIMALE

### 1A1RSS TECHNIC ADVANCED

Velocità .....  
Taglio cemento armato .....  
Durata .....



- Taglio rapido di un'ampia gamma di materiali edili, inclusi tutti i tipi di pietra naturale.
- Molto efficiente con accessori per aspirazione polvere nella scanalatura

Art. 143 153 47 009	Ø 115 mm
Art. 143 153 47 010	Ø 125 mm
Art. 143 153 47 012	Ø 150 mm
Art. 143 153 47 014	Ø 180 mm
Art. 143 150 86 018	Ø 232 mm

[www.mechanic.com](http://www.mechanic.com)

# DISTAR



Ø 230 mm

**Technic  
Advanced**  
concrete

**12**  
mm

1A1RSS 232 x 22 x 25 mm - 12 mm, Max RPM 6.030, Max Speed 89 km/h  
5D  
CLASS

Art. 143 150 86 018



4 820067 455621



ERC EN13236

Reinforcement # .....  
Speed .....  
Lifetime .....



**HANDLE  
MANIGLIA PER  
SMERIGLIATRICI**



**AIRCHASER**  
115-125, 230  
SCANALATURA SENZA  
POLVERE





## 1A1RSS METEOR H12

Velocità	••••
Taglio cemento armato	••••
Durata	•••••



- Progettato per grandi volumi di lavoro su cemento armato.
- Alta durata.

## 1A1RSS Rapid PRO

Velocità	••••
Taglio cemento armato	••••
Durata	••••



- Progettato per lavorare con molteplici materiali.
- Taglio rapido.
- Utilizzo universale.

Art. 123 150 55 110	•	Ø 125 mm
Art. 123 150 55 017	•	Ø 230 mm

Art. 101 700 85 269	•	Ø 125 mm
Art. 101 700 85 256	•	Ø 230 mm

\* disponibile a magazzino

# Posizionamento dei dischi diamantati per scanalatori su smerigliatrice angolare



Le prestazioni sono relative alle seguenti condizioni:

- Taglio del materiale indicato nel grafico;
- disco da Ø 230 mm;
- Profondità di taglio — 6 cm;
- metodo di taglio a pendolo;
- smerigliatrice angolare funzionante da 2,5 kW con velocità di rotazione di 6500 giri/min;
- Temperatura ambiente: 25°C.

I dati sono puramente indicativi. In condizioni di utilizzo diverse, i parametri di prestazione possono variare significativamente



# Più veloce che mai!

## 20 cm in 2 min\*

\*Ø 82 mm



**LASER**  
**WELDED** DIAFIX

**MICROSHOCK**  
TECHNOLOGY



**CENTRATOR**  
CENTRAGGIO  
FACILE



**DRILLSTREAM**  
FORATURA SENZA  
POLVERE



## DLD 1 1/4 UNC RS-TX

Velocità .....  
Foratura cemento armato .....  
Durata .....



Parametri della carotatrice:

- Velocità di rotazione: 400-3.000 giri/min.
- Cadenza: 24.000-50.000 colpi/min.
- Potenza: 1,8 - 3,0 kW.

- Per la foratura a secco di fori per condizionatori, ventilazione e altro.
- Utilizzate su carotatrici con micropercussione.
- Grazie al segmento turbo, al diamante posizionato e al corpo spiralato, la velocità di foratura su calcestruzzo M250 raggiunge i 20 cm in due minuti.

*\*È possibile lavorare senza micropercussione? Sì, ma solo su calcestruzzi abrasivi non compatti fino a M-150. In tal caso, la velocità diminuisce di parecchie volte.*

### Lunghezza 300 mm

Art. 10170085311 *	Ø 32 mm
Art. 10170085529 *	Ø 42 mm
Art. 10170085411 *	Ø 52 mm
Art. 10170085317 *	Ø 62 mm
Art. 10170085549 *	Ø 72 mm
Art. 10170085318 *	Ø 82 mm
Art. 10170085312 *	Ø 92 mm
Art. 10170085548 *	Ø 102 mm
Art. 10170085313 *	Ø 112 mm
Art. 10170085316 *	Ø 122 mm
Art. 11120159109 *	Ø 127 mm
Art. 10170085448 *	Ø 132 mm
Art. 10170085563 *	Ø 142 mm
Art. 10170085567 *	Ø 152 mm
Art. 10170085564 *	Ø 162 mm
Art. 10170085327 *	Ø 172 mm
Art. 10170085499 *	Ø 182 mm
Art. 10170085500 *	Ø 200 mm



## DLD 1 1/4 UNC RM-TX

Velocità	● ● ● ●
Foratura cemento armato	● ● ● ●
Durata	● ● ● ●



Parametri della macchina perforatrice:

- Velocità di rotazione: 400-3.000 giri/min.
- Cadenza: 24.000-50.000 al minuto.
- Potenza: 1,8-3,0 kW

- Per la foratura a secco di fori per condizionatori, ventilazione e altre esigenze.

- Utilizzato su carotatrici con modalità a micropercussione.

- Il segmento turbo con diamante posizionato e il corpo spiralato consentono di raggiungere una velocità di foratura di 15 cm in 2 minuti (calcestruzzo M250).

**È possibile lavorare senza micropercussione?**

*Sì, ma non su calcestruzzi abrasivi robusti B-10. In questo caso, la velocità si riduce di parecchie volte.*

### Lunghezza 300 mm

Art. 10215129011	Ø 32 mm
Art. 10170085021	Ø 42 mm
Art. 10170429020	Ø 52 mm
Art. 10170085023	Ø 62 mm
Art. 10170429022	Ø 72 mm
Art. 10170429024	Ø 82 mm
Art. 10170429026	Ø 92 mm
Art. 10170429028	Ø 102 mm
Art. 10170429030	Ø 112 mm
Art. 10170429032	Ø 122 mm
Art. 11120159108	Ø 127 mm
Art. 10170429034	Ø 132 mm
Art. 10170429036	Ø 142 mm
Art. 10170429038	Ø 152 mm
Art. 10215129013	Ø 162 mm
Art. 10216025012	Ø 172 mm
Art. 10215129015	Ø 182 mm
Art. 10215129020	Ø 200 mm

\* disponibile a magazzino



SDS plus **MAGNET**

**5D**  
CLASS



## IL TOP NEL CEMENTO ARMATO



**DRILLDUSTER  
FORATURA SENZA  
POLVERE.**



### DDS-W L65

Velocità .....  
Foratura cemento armato .....  
Durata .....



- Per il carotaggio a secco di fori per prese, senza l'uso di supporti, su perforatori e trapani in modalità senza percussione.
- Foratura rapida. I segmenti turbo riducono l'attrito e garantiscono un'efficace rimozione dei residui dalla zona di foratura.
- Centraggio rapido

Con adattatore

Art. 179 820 91 081	Ø 68 mm
Art. 179 824 45 080	Ø 72 mm
Art. 179 824 45 083	Ø 82 mm

Senza adattatore

Art. 179 844 45 079	Ø 68 mm
Art. 179 844 45 080	Ø 72 mm
Art. 179 844 45 083	Ø 82 mm

Adattatore

Art. 277 326 M16xSDS Plus

# Durata e velocità di avanzamento dei foretti diamantati su diversi materiali da costruzione

Durata  
n fori

Tempo di foratura  
min /foro

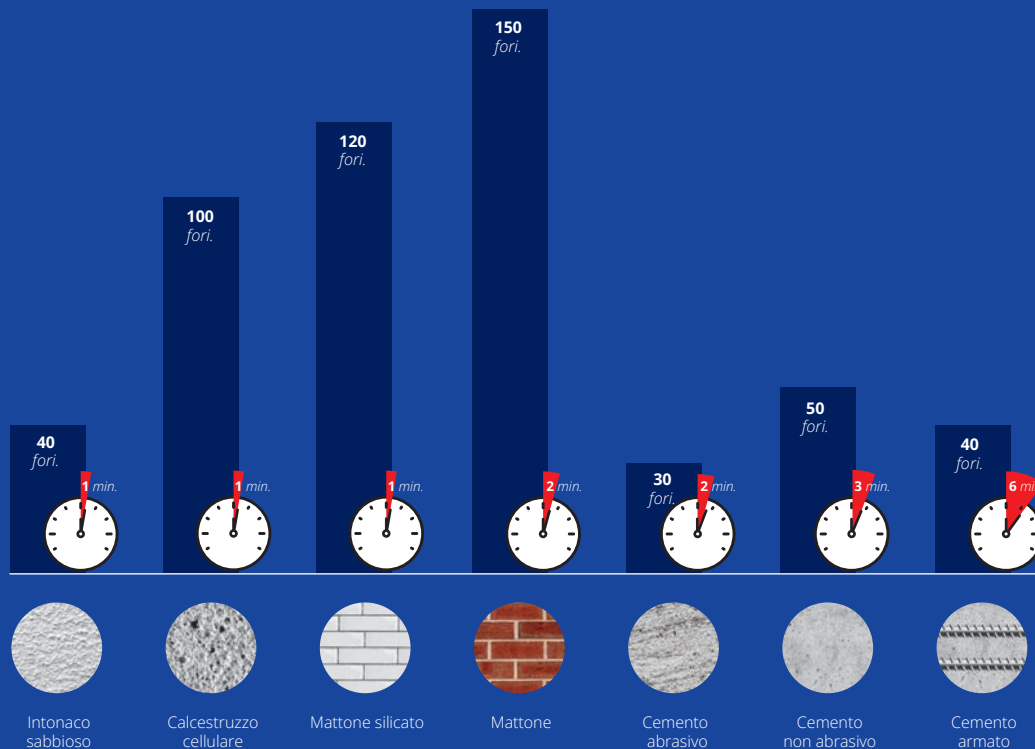

Le prestazioni sono relative alle seguenti condizioni:

- carotaggio del materiale indicato nel grafico;
- carotaggio con foretto di diametro 68 mm;
- profondità di foratura 50 mm;
- utilizzo di un trapano con potenza di 0,8 kW e una velocità di rotazione di 700 giri/min;
- temperatura ambiente +25 C°.

I dati sono puramente indicativi. In condizioni di utilizzo diverse, i parametri di prestazione possono variare significativamente.

\* disponibile a magazzino

# Utensili diamantati per materiali edili

Questo espositore contiene gli utensili destinati ai lavori principali nelle prime fasi delle costruzioni:

- Demolizioni;
- Carotaggi/Forature;
- Costruzioni stradali;
- Posa di pavimentazioni;
- Lavori di levigatura, ecc.

Nell' espositore sono presenti i marchi Distar® e Baumesser®, offrendo la possibilità di scegliere utensili di diverse categorie di prezzo.

- per negozi specializzati che servono artigiani professionisti;
- per grandi magazzini edili o grandi negozi di ferramenta, che possono installare più espositori Distar o Mechanic.



# Utensili universali

**Questo espositore contiene gli utensili ed accessori più comuni con i quali eseguire tutti i lavori di ristrutturazione/riparazione.**

**Velocemente, efficacemente e senza sporcare.**

PER TUTTE LE ESIGENZE.

Ogni artigiano troverà l'utensile adatto:

- Muratore;
- Idraulico;
- Elettricista;
- Posatore;
- Demolitore;
- Costruttore stradale.

IDEALE per i piccoli negozi di utensili e ferramenta frequentati da professionisti di vari settori.



# Utensili diamantati per l'edilizia generale

**5D**  
CLASS



# MASSIMA VELOCITA' DI TAGLIO

## TURBO EXTRA / EXTRA MAX

Velocità .....  
Taglio cemento armato .....  
Durata .....



- Progettato per cemento stagionato e cemento armato.
- Adatto a cemento fortemente armato.

# DISTAR



Ø 230 mm



**Extra Max**  
reinforced concrete

**12**  
mm

Art.: 101 150 27 018



Reinforcement # .....  
Speed .....  
Lifetime # .....



EN 13236

**AIRDUSTER**  
115-125, 230  
TAGLIO SENZA POLVERE



Art. 101 150 28 009	Ø 115 mm
Art. 101 150 28 010	Ø 125 mm
Art. 101 150 28 012	Ø 150 mm
Art. 101 150 28 014	Ø 180 mm
Art. 101 150 27 018	Ø 232 mm

\* Disponibile a magazzino

# DISTAR

Made in Ukraine



Ø 230 mm

TURBO Ø 232 x 22,3 mm - 2,6 mm - 15 mm, Max RPM 6.600, Max Speed 400 m/s  
7D CLASS

## Super Max

reinforced concrete

Art.: 101155 02 018



4 820067 457885



EN 13236

Reinforcement # ●●●●●  
Speed ●●●●●  
Lifetime ■■■●●○



## TURBO SUPER MAX

Velocità ●●●●●  
Taglio cemento armato ●●●●●  
Durata ●●●●●



- Taglio ad alta produttività di calcestruzzo fortemente armato.
- Taglio dolce. Ottimo rapporto tra durata e produttività.

Art. 101 155 02 018

Ø 232 mm

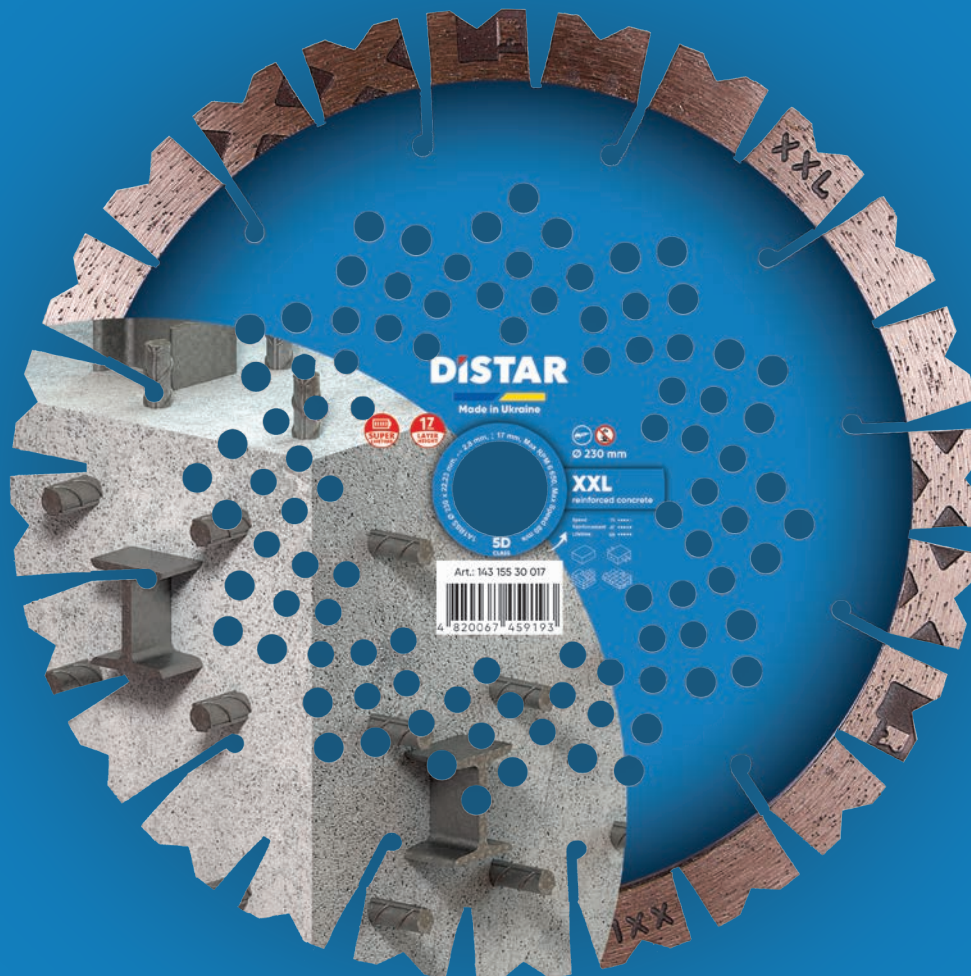

## 1A1RSS XXL

Velocità	● ● ● ●
Taglio cemento armato	● ● ● ● ● ● ● ●
Durata	● ● ● ● ● ● ● ●



- Il segmento diamantato più alto sul mercato - 17 mm.
- Progettato per lavorare su calcestruzzo armato.
- L'anima del disco è realizzata in acciaio ad alta resistenza, che consente di sopportare sforzi elevati durante il taglio.
- Le numerose sequenze di fori nell'anima favoriscono un raffreddamento efficace.

Art. 143 155 30 017 *	Ø 230 mm
-----------------------	----------

\* disponibile a magazzino



## 1A1RSS CLASSIC H12

Velocità ●●●  
 Taglio cemento armato ●●  
 Durata ●●●●●



- Progettato per l'utilizzo su calcestruzzi poco armati.
- Alto rendimento su materiali edili abrasivi.

Art. 123 150 11 011 *	Ø 125 mm
Art. 123 150 11 018 *	Ø 232 mm



## TURBO Beton

Velocità ●●●●●  
 Taglio cemento armato ●●●●●  
 Durata ●●●●●



- Progettato per lavorare un'ampia gamma di materiali edili, inclusi i calcestruzzi mediamente armati.
- Versatilità d'uso, ottimo rapporto tra durata e velocità.

Art. 101 700 85 392 *	Ø 125 mm
Art. 101 700 85 391 *	Ø 230 mm



## TURBO EXPERT

Velocità ●●●●●  
 Taglio cemento armato ●●●●●  
 Durata ●●●●●



- Lavora con un'ampia gamma di materiali da costruzione, inclusi i calcestruzzi armati.
- Universalità di utilizzo con un rapporto ottimale tra resa e velocità.

Art. 102 150 26 011 *	Ø 230 mm
-----------------------	----------



## 1A1RSS STAYER

Velocità	••••
Taglio cemento armato	••
Durata	•••••



- Per taglio di materiali abrasivi.
- Lunga durata.
- Ottimo per il taglio dell'asfalto con smerigliatrice angolare.

Art. 143 150 05 017      Ø 230 mm



## 1A1RSS METAL CUT

Velocità	•••••
Taglio cemento armato	•••••
Durata	••



- Durata del disco diamantato METAL CUT: almeno 1,000 tagli, contro 50 tagli dei dischi in fibra.
- Il disco diamantato mantiene il suo diametro, mentre il disco in fibra si deforma.
- Il disco diamantato produce molte meno scintille.

Art. 895 684 42044      Ø 125 mm



## 1A1RSS REX

Velocità	•••••
Taglio cemento armato	•••••
Durata	••



- Progettato per un'ampia gamma di materiali da costruzione: legno plastica metallo
- Alta velocità di taglio.
- Applicazione universale.

Art. 895 684 42 040      Ø 125 mm

# Posizionamento dei dischi diamantati per cemento con smerigliatrici angolari

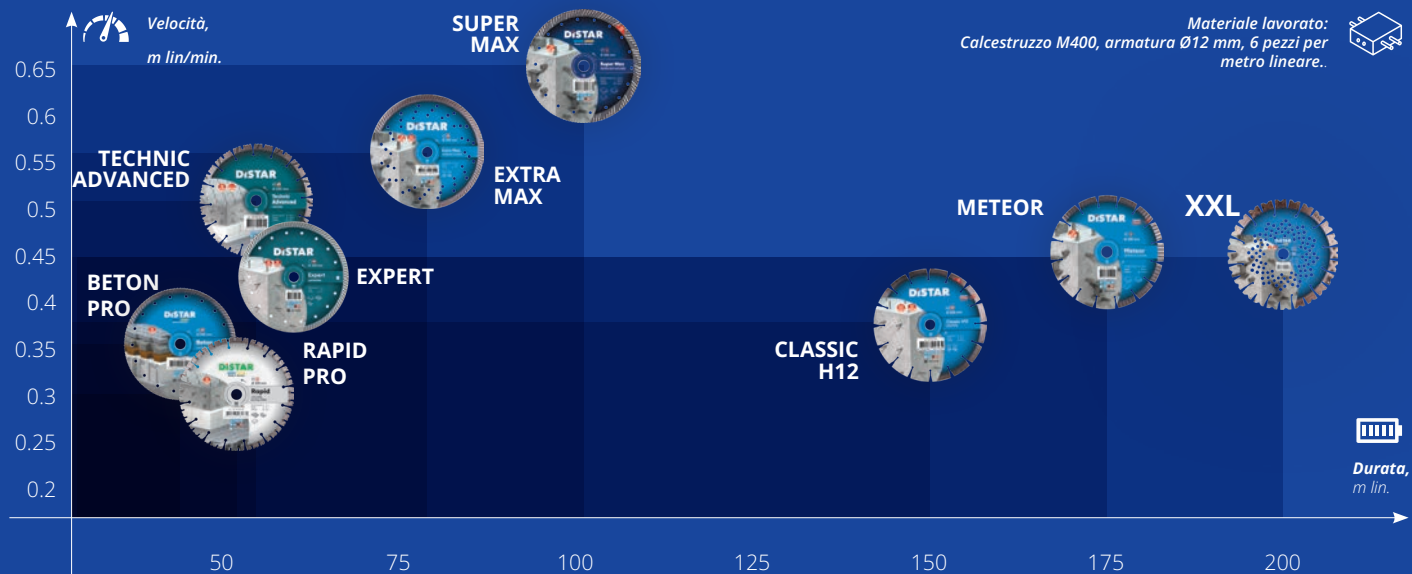

## Le prestazioni sono relative alle seguenti condizioni:

- Taglio del materiale indicato nel grafico;
- disco Ø 230 mm;
- profondità di taglio: 6 cm;
- metodo di taglio pendolare;
- smerigliatrice angolare con potenza di 2,5 KW e velocità di rotazione di 6.500 giri/min;
- temperatura ambiente: 25°C.

I dati sono puramente indicativi. In condizioni di utilizzo diverse, i parametri di prestazione possono variare significativamente.



**5D**  
CLASS



# IL MEGLIO PER LA PIETRA

## TURBO ELITE MAX

Velocità .....  
Durata .....



- Progettato per taglio professionale di graniti duri.
- Taglio stabile e preciso

Art. 101 150 23 009	Ø 115 mm
Art. 101 150 23 010 *	Ø 125 mm
Art. 101 150 23 012	Ø 150 mm
Art. 101 150 23 014	Ø 180 mm
Art. 101 151 27 018 *	22,23 Ø 232 mm



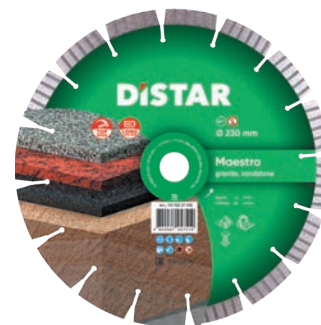

## TURBO ELITE ACTIVE

Velocità ●●●●  
Durata ●●●



- Per eseguire tagli profondi e livellare la superficie del granito.
- Durata accettabile: il disco è in grado di lavorare sulla maggior parte dei materiali naturali.

## 1A1R TURBO GM

Velocità ●●●●●  
Durata ●●●●



- Alta velocità di taglio.
- E' possibile tagliare a passate grazie al profilo speciale del corpo

## TURBO GABBRO MAX

Velocità ●●●●●  
Durata ●●●●



- Ottimizzato per il taglio di graniti neri.
- In grado di sostenere tagli profondi prolungati.
- Taglio dolce e preciso.

## 1A1RSS MAESTRO

Velocità ●●●●  
Durata ●●●●●



- Taglio professionale su tutti i tipi di granito.
- Alte velocità e durata.
- Elevata resistenza del disco a sforzi prolungati.

Art. 102 160 25 017 \*    Ø 230 mm

Art. 302 160 32 019    Ø 230 mm

Art. 101 154 29 018    Ø 232 mm

Art. 123 150 51 010	Ø 125 mm
Art. 123 150 51 017 *	Ø 230 mm



## TURBO DUPLEX

Velocità ●●●  
Durata ●●●●



- Per lavori di scultura e taglio su pietra naturale.
- 2 in 1: Disco + platorello, per taglio e smussatura

Art. 101 171 26 010 *	Ø 125 mm
-----------------------	----------

## 1A1R GRANITE PREMIUM

Qualità del bordo ●●●●  
Velocità ●●●●●  
Durata ●●●



- Taglio ad alta produttività di pietra naturale e Gres porcellanato.
- Versatilità d'uso con alta velocità di taglio per granito e marmo.

Art. 113 150 61 010	Ø 125 mm
Art. 113 200 61 014	Ø 180 mm
Art. 113 200 61 015 *	Ø 200 mm
Art. 113 200 61 017	Ø 230 mm
Art. 113 200 61 019	Ø 250 mm
Art. 113 270 61 022 *	Ø 300 mm
Art. 113 270 61 024 *	Ø 350 mm
Art. 113 270 61 026	Ø 400 mm

## TURBO FIREBRICK

Qualità del bordo ●●●●  
Velocità ●●●●●  
Durata ●●●●●



- Progettato e ottimizzato per il taglio di mattoni refrattari e klinker su macchine da taglio e taglierine.
- La corona diamantata ultratubbo con intagli laser consente elevate e costanti velocità di taglio con un'ottima qualità del bordo e senza scheggiature.
- Il diametro del disco è di 250 mm, il che consente di tagliare il mattone in una sola passata.

Art. 111 201 59 015 *	Ø 250 mm
-----------------------	----------

\* disponibile a magazzino

## Posizionamento dei dischi su smerigliatrici angolari.

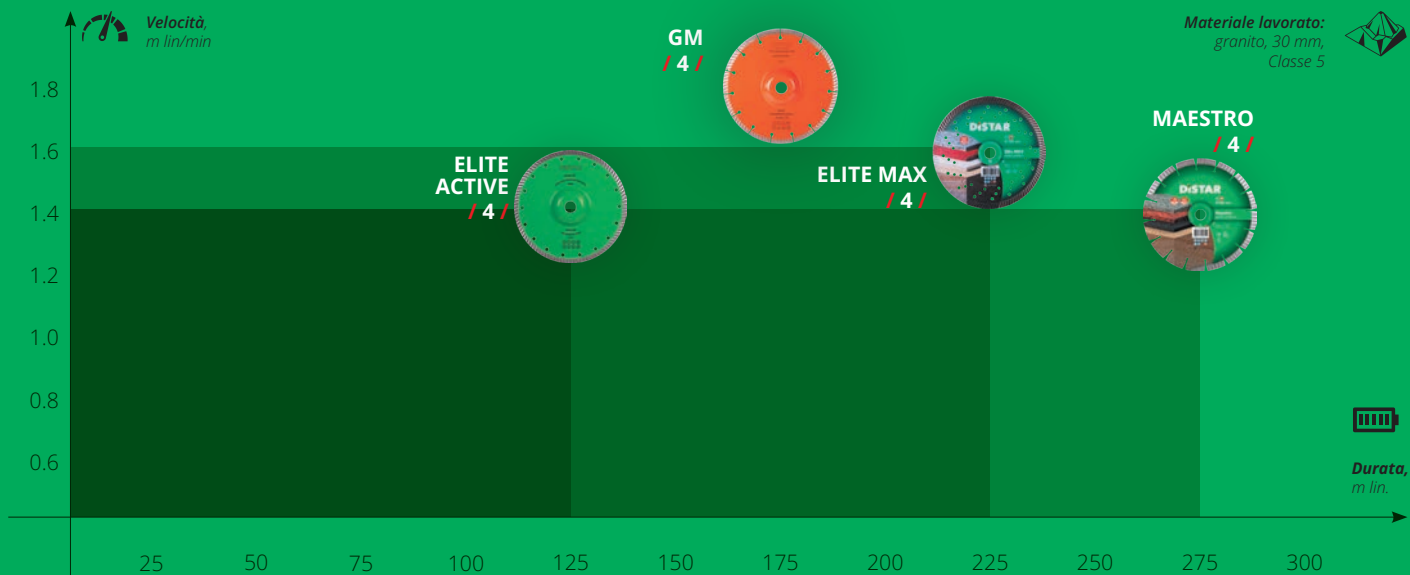

Le prestazioni sono relative alle seguenti condizioni:

- Taglio del materiale indicato nel grafico;
- disco Ø 230 mm;
- profondità di taglio: 30 mm;
- metodo di taglio: verticale;
- smerigliatrice angolare con potenza di 2,5 kW e velocità di rotazione di 6.500 giri/min;
- temperatura ambiente: 25°C.

I dati sono puramente indicativi. In condizioni di utilizzo diverse, i parametri di prestazione possono variare significativamente

**/ Qualità del bordo /**

- / 3 / Qualità soddisfacente**
- / 4 / Buona qualità**
- / 5 / Ottima qualità**

**5D**  
CLASS



**DISTAR**

Made in Ukraine



Ø 350 mm

**Technic  
Advanced**  
concrete

Reinforcement # ●●●●  
Speed ⚡ ●●●●  
Lifetime ⏳ ●●●●



Art.: 143 203 47 025



CEI - EN 13236

## 1A1RSS TECHNIC ADVANCED

Velocità

Taglio cemento armato

Durata



• Taglio rapido di un'ampia gamma di materiali edili per applicazioni di settore a bassi e medi livelli di potenza (da 4 a 10 kW) efficiente con accessori per aspirazione polvere nella scanalatura impiego universale.

- Taglio dolce e veloce.
- Possibilità di lavorare a secco su troncatrici e tagliagunti a benzina, nel caso di taglio di materiali edili non armati

Art. 143 203 47 022	Ø 300 mm
Art. 143 203 47 025	Ø 350 mm
Art. 143 203 47 026	Ø 400 mm

[www.distar.it](http://www.distar.it)



## 1A1RSS Universal UNI Plus

Velocità ●  
Taglio cemento armato ●●●  
Durata ●●



- Disco ottimale per piccoli volumi di lavoro, su una vasta gamma di materiali edili. Utilizzato su troncatrici a motore e tagliagiunti di bassa potenza.
- I segmenti turbo permettono un taglio intermittente, raffreddando efficacemente l'area di taglio.

Art. 101 704 29 042	Ø 300 mm
Art. 101 700 85 446 *	Ø 350 mm
Art. 101 704 29 043	Ø 400 mm



## 1A1RSS Beton PRO

Velocità ●  
Taglio cemento armato ●●●  
Durata ●●



- Progettato per l'utilizzo su tagliagiunti e troncatrici con motori di bassa e media potenza (da 4 a 9 kW).
- Applicazione universale.
- Velocità di taglio elevata e stabile

Art. 101 700 85 424	Ø 300 mm
Art. 101 700 85 389	Ø 350 mm
Art. 101 700 85 425	Ø 400 mm
Art. 101 700 85 152	Ø 450 mm
Art. 101 700 85 111	Ø 500 mm



## 1A1RSS CLASSIC H12

Velocità ●●●●  
Taglio cemento armato ●●●●  
Durata ●●●●



- Progettato per l'utilizzo su macchine con motori di bassa e media potenza (da 4 a 9 kW);
- Adatto a troncatrici a benzina e tagliagiunti senza carrello.
- Bilanciamento ottimale tra velocità di taglio e durata.

Art. 121 850 04 171 *	Ø 304 mm
Art. 121 850 04 160 *	Ø 354 mm
Art. 121 850 04 121 *	Ø 404 mm
Art. 121 850 04 161 *	Ø 454 mm
Art. 121 850 04 157 *	Ø 504 mm
Art. 121 850 04 162 *	Ø 604 mm



## 1A1RSS METEOR

Velocità ●●●●●  
Taglio cemento armato ●●●●●  
Durata ●●●●



- Ottima capacità di taglio di cemento fortemente armato
- Segmenti turbo.
- Ottima capacità di taglio di cemento fortemente armato.

Art. 123 270 55 022	Ø 300 mm
Art. 123 850 55 024	Ø 350 mm
Art. 123 850 55 026	Ø 400 mm
Art. 123 850 55 028	Ø 450 mm
Art. 123 850 55 031	Ø 500 mm
Art. 123 850 55 034	Ø 600 mm



## 1A1RSS METEOR H15

Velocità .....  
 Taglio cemento armato .....  
 Durata .....



- Prestazioni elevate e stabili su cemento armato.
- Doppio segmento "turbo" altezza 15 mm.
- Adatto a troncatrici a benzina con bassa potenza (fino a 9 kW), anche senza carrello.

Art. 123 850 55 023 *	Ø 300 mm
Art. 123 850 55 025 *	Ø 350 mm
Art. 123 850 55 027 *	Ø 400 mm
Art. 123 850 55 029	Ø 450 mm
Art. 123 850 55 033	Ø 500 mm
Art. 123 850 55 035	Ø 600 mm



## 1A1RSS GREEN CONCRETE H

Velocità .....  
 Taglio cemento armato .....  
 Durata .....



- Progettato per il taglio e la fresatura delle giunte nel cemento fresco su macchine semoventi con motori ad alta potenza.
- Una miscela unica che garantisce una lunga durata del disco nel taglio del cemento fresco

Art. 102 150 91 011	Ø 350 mm 2,8/3,2
Art. 102 150 91 012	Ø 400 mm

\* disponibile a magazzino

# Posizionamento dei dischi diamantati per taglio cemento su tagligiunti.

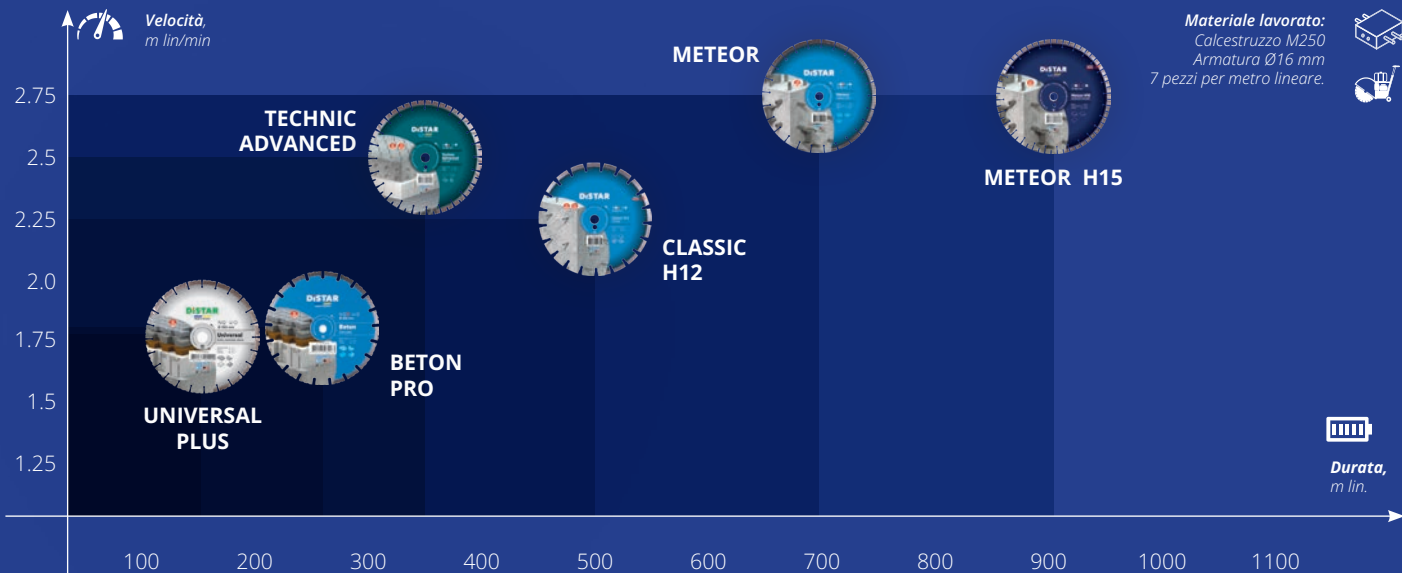

## Le prestazioni sono relative alle seguenti condizioni:

- Taglio del materiale indicato nel grafico;
- Disco Ø 350 mm;
- Profondità di taglio: 110 mm;
- Utilizzo di una tagligiunti con potenza di 9,6 kW e velocità di rotazione di 2500 giri/min;
- Temperatura ambiente: 25°C.

I dati sono puramente indicativi. In condizioni di utilizzo diverse, i parametri di prestazione possono variare significativamente

## Posizionamento dei dischi diamantati per taglio cemento su troncatrici

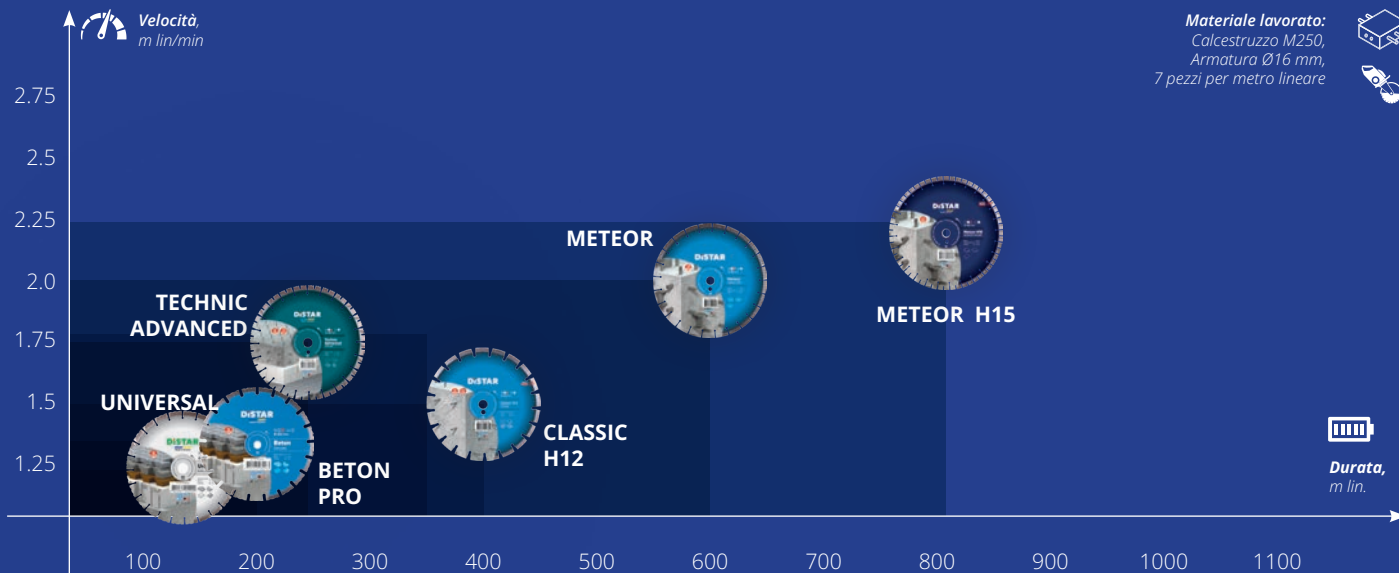

### Le prestazioni sono relative alle seguenti condizioni:

- Taglio del materiale indicato nel grafico;
- Disco Ø 350 mm
- Profondità di taglio 110 mm
- Utilizzo di una troncatrice a benzina con potenza di 4,3 kW e velocità di rotazione di 4700 giri/min;
- Temperatura ambiente: 25°C.

I dati sono puramente indicativi. In condizioni di utilizzo diverse, i parametri di prestazione possono variare significativamente

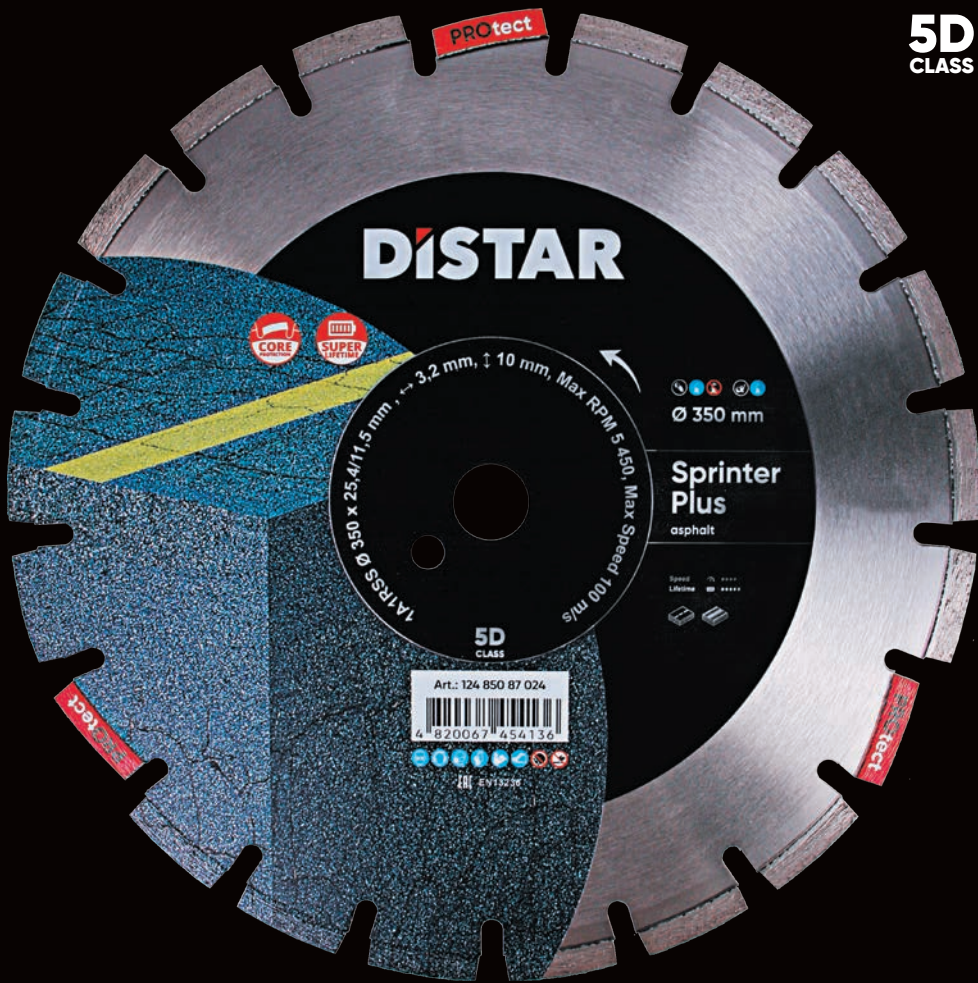

**5D**  
CLASS



## IL MIGLIORE SULL'ASFALTO

### 1A1RSS SPRINTER PLUS

Velocità .....  
Durata .....



- Progettato per l'utilizzo con motori di media e alta potenza (da 6 a 20 kW).
- Bilanciamento ottimale tra velocità e durata.
- Dotato di settori di rinforzo che proteggono l'anima.
- Adatto all'utilizzo a secco e ad umido.

Art. 124 850 87 022	Ø 300 mm
Art. 124 850 87 024 *	Ø 350 mm
Art. 124 850 87 026 *	Ø 400 mm
Art. 124 850 87 028 *	Ø 450 mm
Art. 124 850 87 031 *	Ø 500 mm
Art. 124 850 87 034 *	Ø 600 mm



## 1A1RSS ABRASIVE

Velocità           ●●●●  
Durata             ●●●●



- Progettato per l'utilizzo con motori di potenza media (da 6 a 13 kW).
- Dotato di settori di rinforzo che proteggono l'anima.
- Lavora sia a secco che ad umido.
- Alta velocità di taglio.

Art. 130 851 29 022	Ø 300 mm
Art. 124 851 29 014	Ø 350 mm
Art. 130 851 29 026	Ø 400 mm
Art. 124 851 29 028	Ø 450 mm
Art. 130 851 29 031	Ø 500 mm



## 1A1RSS Asphalt PRO

Velocità           ●●●●  
Durata             ●●●●

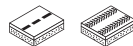

- Progettato per l'utilizzo su taglia giunti e troncatrici elettriche con motori di bassa e media potenza (da 4 a 9 kW).
- Assicura alta velocità di taglio anche su tagliagiunti di bassa potenza.

Art. 943 200 05 022	Ø 300 mm
Art. 943 200 05 024	Ø 350 mm
Art. 943 200 05 026	Ø 400 mm
Art. 943 200 05 028	Ø 450 mm
Art. 942 200 05 031	Ø 500 mm

## Posizionamento dei dischi diamantati per taglio asfalto con tagliagiunti.

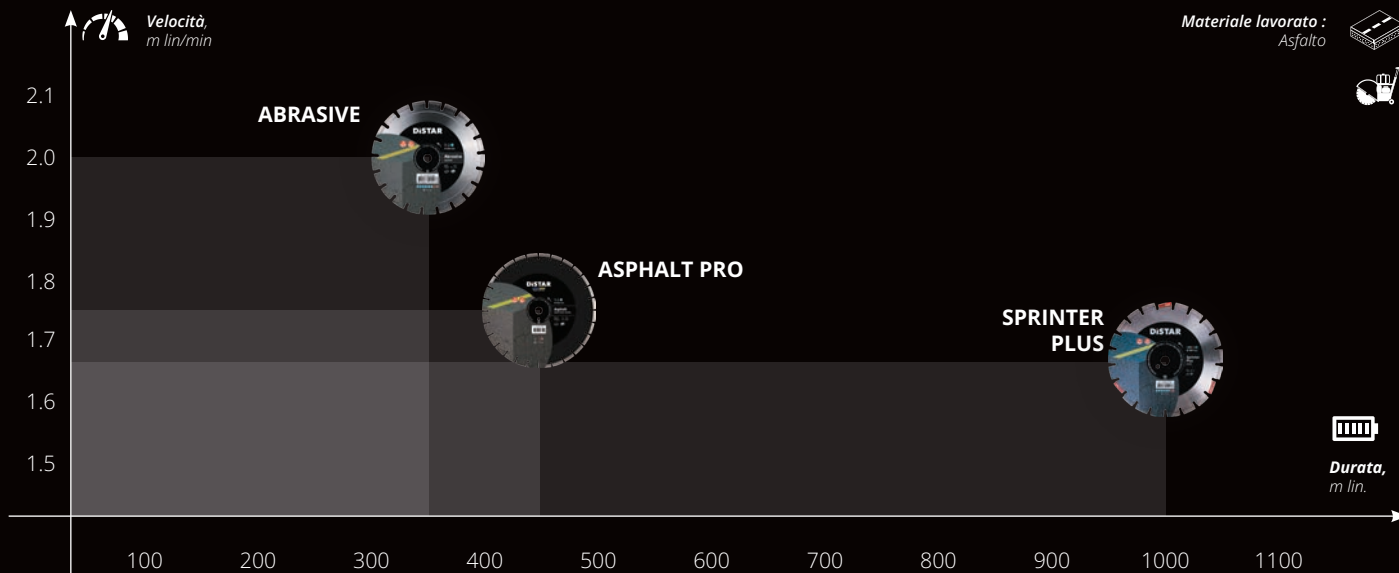

### Le prestazioni sono relative alle seguenti condizioni:

- Taglio del materiale indicato nel grafico;
- Diametro del disco 350 mm;
- Profondità di taglio 50 mm;
- Taglia giunti in buone condizioni con una potenza di 13 kW e una velocità di rotazione di 2500 giri/min;
- Temperatura dell'aria +25 °C.

I dati sono puramente indicativi. In condizioni di utilizzo diverse, i parametri di prestazione possono variare significativamente.



## DGS-S Green Point

Velocità .....  
Durata ....



- I suoi 77 segmenti diamantati fanno sciogliere qualsiasi materiale sotto questo platorello.
- il corpo leggero riduce l'usura della smerigliatrice angolare e migliora il comfort di utilizzo. Realizzato in acciaio resistente per un impiego sicuro.
- L'elevato numero di fori nell'anima garantisce un'efficace rimozione della polvere (se utilizzato con una cuffia di protezione per l'aspirazione).

Art. 111 270 48 020 \*      Ø 125 mm



## DGS-S ProTECH

Velocità .....  
Durata .....  
.....



- Platorello diamantato competitivo per la levigatura di cemento e pietra naturale.
- Il corpo alleggerito con fori a goccia consente di levigare facilmente pareti e soffitti.
- Gli innovativi segmenti diamantati sono progettati per la lavorazione di materiali come cemento, mattoni, arenaria, granito, collante per piastrelle, pavimenti autolivellanti, massetti in cemento, betonelle per interni ed esterni.

Art. 99 568 442 027 \*      Ø 125 mm



## DGS-H GRINDEX

Velocità .....  
Durata .....  
.....



- Progettato per la lavorazione di cemento ad alta densità: piani seminterrati, strutture in cemento armato per piscine, moli e altre applicazioni.
- Corpo alleggerito, alta velocità di levigatura, efficace rimozione dei residui.

Art. 169 153 87 010 \*      Ø 125 mm



## DGS-W RAPTOR

Velocità .....  
Durata .....  
.....



- Progettato per una levigatura rapida del cemento stagionato e per lavori di calibratura.
- Platorello leggero e veloce. Garantisce una lavorazione comoda e un'efficiente rimozione dei detriti.

Art. 169 154 80 010 \*      Ø 125 mm

\* disponibile a magazzino



## DGS-S Beton

Velocità ●●●  
Durata ●●



- Adatto alla levigatura di tutti i tipi di cemento.
- Alta durata su diversi tipi di superfici. L'accurato bilanciamento del platorello prolunga la durata della smerigliatrice angolare.

## DGS-S EXPERT

Velocità ●●●●  
Durata ●●●●



- Progettato per la levigatura di pavimenti in cemento.
- L'ampia superficie di contatto garantisce un'elevata planarità della superficie.

## DGS-W ROTEX

Velocità ●●●●●  
Durata ●●●●●



- Progettato per la levigatura di pareti e pavimenti in calcestruzzo.
- La forma ad "ELLE" dei settori agevola la rimozione dei detriti durante la lavorazione con l'aspirapolvere.
- Levigatura di finitura delle superfici.

Art. 101 700 85 419 *	Ø 100 mm
Art. 101 700 85 420 *	Ø 125 mm
Art. 101 700 85 421	Ø 150 mm
Art. 101 700 85 214	Ø 180 mm

Art. 111 155 46 011	Ø 100 mm
Art. 170 154 24 010 *	Ø 125 mm

Art. 169 150 67 005	Ø 100 mm
Art. 169 150 67 010 *	Ø 125 mm

## VORTEX LEVIGATURA DEL CEMENTO SENZA POLVERE



## Posizionamento dei platorelli

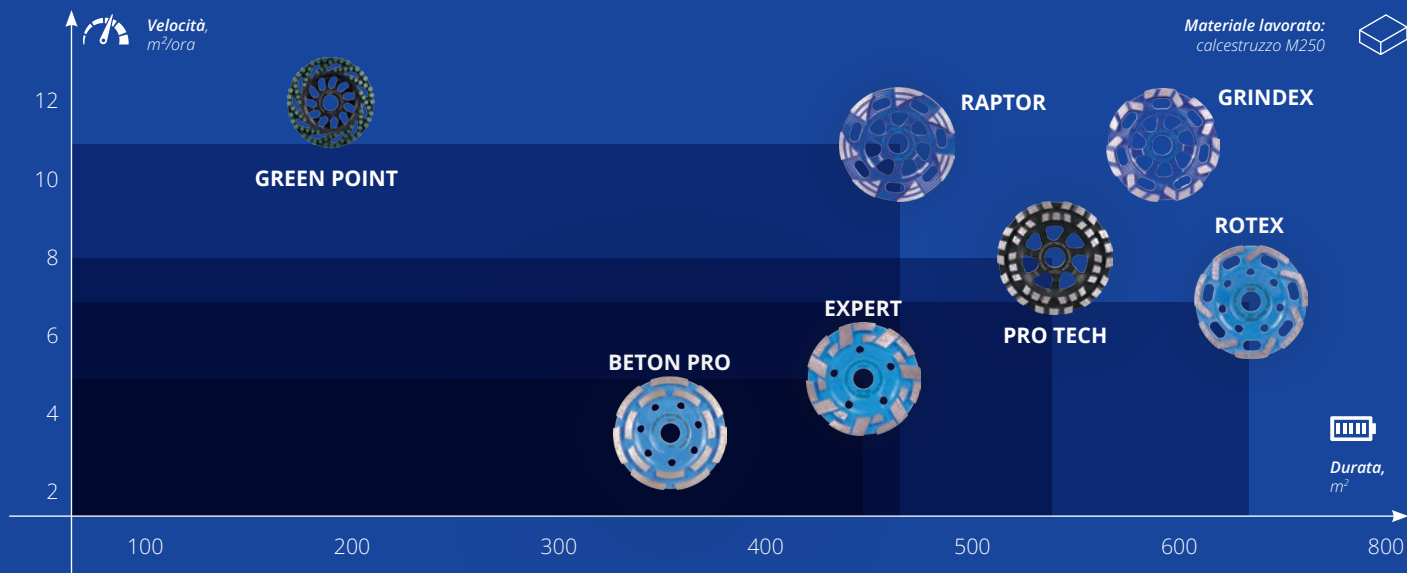

Le prestazioni sono relative alle seguenti condizioni:

- levigatura del materiale indicato nel grafico;
- lavoro con platorello di diametro 125 mm;
- profondità di levigatura: 1,0 mm;
- smerigliatrice angolare con potenza di 1,4 kW e velocità di rotazione di 11.000 giri/min;
- Temperatura ambiente: 25°C.

I dati sono puramente indicativi. In condizioni di utilizzo diverse, i parametri di prestazione possono variare significativamente

\* disponibile a magazzino

# MECHANIC: Accessori innovativi per lavorazioni professionali.

**Questo espositore contiene gli accessori Mechanic® più importanti per vari settori professionali:**

- Per una rimozione della polvere altamente efficiente durante le operazioni di taglio, foratura, levigatura, scanalatura ecc.
- Per elevare la qualità e l'efficacia delle procedure operative abituali;
- Per facilitare il lavoro con gli utensili diamantati

La posizione ideale di questo espositore è vicino a quello DISTAR, per aumentare l'integrazione delle vendite associandolo a dischi, platorelli, foretti ed altro ancora

Adatto a negozi di utensili e ferramenta di medie e grandi dimensioni.

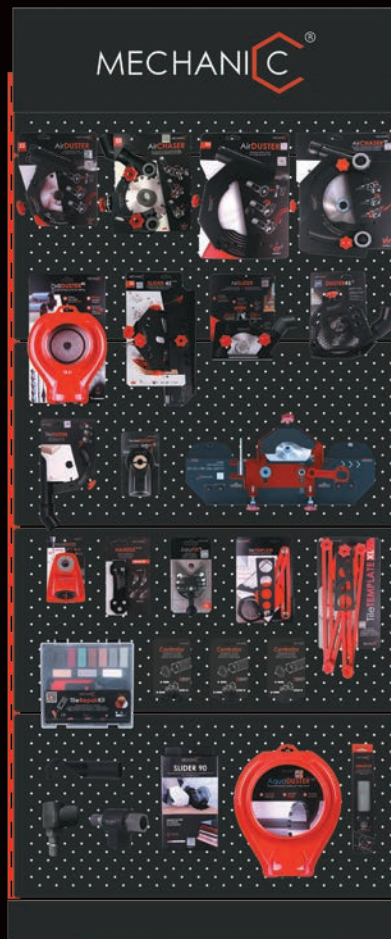



## AirDUSTER<sup>115-125</sup>

Cuffia per smerigliatrici 115-125 mm



- Rimozione della polvere dalla vostra smerigliatrice angolare.
- Funziona anche con aspirapolvere a bassa potenza.
- Visibilità completa dell'area di taglio.
- Raffreddamento efficace del disco.

## AirDUSTER<sup>230</sup>

Cuffia per smerigliatrici 230 mm



- Rimozione della polvere dalla vostra smerigliatrice angolare
- Funziona anche con aspirapolvere a bassa potenza.
- Visibilità completa dell'area di taglio.
- Raffreddamento efficace del disco.

## AirCHASER<sup>115-125</sup>

Cuffia scanalatrice per smerigliatrici 115-125mm



- Scanalatura senza polvere.
- Profondità di scanalatura regolabile.
- Visibilità completa dell'area di taglio.
- Raffreddamento efficace del disco.

## AirCHASER<sup>230</sup>

Cuffia scanalatrice per smerigliatrici 230 mm



- Scanalatura senza polvere
- Profondità di scanalatura regolabile.
- Visibilità completa dell'area di taglio.
- Raffreddamento efficace del disco.

Art. 195 684 42 013 \*    Ø 115-125 mm

Art. 195 684 42 014 \*    Ø 230 mm

Art. 195 684 42 224 \*    Ø 115-125 mm

Art. 195 684 42 015 \*    Ø 230 mm

\* disponibile a magazzino



# 45° FACILI!

## SLIDER 45 2.0 115-125 PIPE<sup>45</sup> 2.0

Slitta per smerigliatrice angolare  
per tagli a 45°



- Regolazione taglio inclinato.
- Guide in teflon che non graffiano la superficie.
- Rimozione della polvere dall'area di taglio grazie a Pipe45 2.0.

Art. 195 684 42 113 \*

SLIDER 45

Art. 195 684 42 114 \*

PIPE



### EDGE DRY



### PRO GRES





**145°  
PROFESSIONALI!**



**125x30 mm  
EDGE DRY PER  
SLIDER 45 PRO**

Art. 101 155 02 020



## **SLIDER 45 PRO 2.0 115-125**

Slitta professionale per tagli a 45° con smerigliatrice angolare



- Per un bordo perfetto.
- Il set include un disco diamantato apposito.
- Rimozione della polvere dall'area di taglio.

Art. 714 190 31 036 \*

Ø 115-125 mm

\* disponibile a magazzino



## SUPPORTO PER DISCHETTI LUCIDANTI CENTRUM PRO 2.0

Esattamente al centro



- Il dischetto lucidante si installa facilmente e con precisione sul perno di centraggio, che non solo lo mantiene in posizione, ma ne impedisce anche lo scivolamento durante il lavoro.
- Il diametro del perno di centraggio è di 14,7mm, l'altezza è di 2,5mm.
- Permette di installare tutti i dischetti lucidanti DISTAR ed i pad diametro 100mm di molti altri produttori.
- Se il diametro del foro del dischetto fosse inferiore al diametro del perno, questo può essere facilmente svitato e utilizzato senza la funzione di centraggio.

Art. 901 151 29 011 \*

M14 / Ø 100 mm



## SUPPORTO PER DISCHETTI LUCIDANTI CENTRUM FLEX

Esattamente al centro



- Il dischetto lucidante si installa facilmente e con precisione sul perno di centraggio, che non solo lo mantiene in posizione, ma ne impedisce anche lo scivolamento durante il lavoro. È flessibile, adattandosi a diverse superfici e condizioni di lavoro, garantendo risultati ottimali anche in situazioni più complesse.
- Il diametro del perno di centraggio è di 14,7mm, l'altezza è di 2,5mm.
- Permette di installare tutti i dischetti lucidanti DISTAR ed i pad diametro 100mm di molti altri produttori.
- E' possibile rimuovere il perno di centraggio in caso di necessità.

Art. 895 684 42 038 \*

M14 / Ø 100 mm



## SUPPORTO PER DISCHETTI LUCIDANTI CLICK-LOCK PRO

Cambio rapido degli utensili



- I dischetti lucidanti vengono fissati saldamente ai supporti magnetici fino all'usura completa.
- La sostituzione dei dischetti lucidanti avviene istantaneamente con un clic, grazie al blocco magnetico.
- Il supporto ha una guarnizione in gomma che rende la levigatura dolce e molto precisa.
- La velocità massima di rotazione è di 3500 giri/min

Art. 993 835 62 005 \*

M14 / Ø 100 mm





## PAD HOLDER CLICK-LOCK UNI

Levigatura senza rimuovere il disco!



- Il supporto si fissa al disco diamantato tramite magneti, centrandosi sull'asse della smerigliatrice angolare.
- Questo permette di utilizzare sulla smerigliatrice angolare sia il disco da taglio che i platorelli lucidanti allo stesso tempo, fissandoli sullo stesso supporto.
- Click Lock UNI è compatibile con la maggior parte delle smerigliatrici angolari; assicurati solo che il dado della tua smerigliatrice angolare sporga dal disco di almeno 12 mm.

Art. 795 684 42 018 \*

M14 / Ø 100 mm



## SOCKETDUSTER 68-82

Rimozione della polvere durante la perforazione.



- Le superfici grezze e irregolari non sono un problema. Inoltre, il flusso d'aria che passa attraverso il corpo del foretto permette di raffreddare efficacemente i segmenti diamantati e di aumentare la durata dell'utensile.
- L'adattatore può essere montato su foretti con un diametro da 68 mm a 82 mm.

Art. 795 684 42 113

Ø 125 mm



## TileTEMPLATE

Dima per il posatore



- Marcatura rapida dei fori.
- Accuratezza nei rilievi.
- Ampia gamma di angolazioni.

Art. 195 684 42 102 \*



## TileTEMPLATE XL

Dima per il posatore, grandi formati



- Marcatura rapida dei fori.
- Accuratezza nei rilievi.
- Ampia gamma di angolazioni.
- Per piastrelle di grande formato.

Art. 714 190 31 022 \*

\* disponibile a magazzino



## BORDO IMPECCABILE

### LINER 115-125

Cuffia antipolvere per levigatura



- Muovete il dischetto abrasivo grazie alle guide del dispositivo, per ottenere bordi perfettamente rettilinei, precisi e costanti.
- La maggior parte della polvere prodotta durante la lavorazione viene catturata dall'accessorio che si collega all'aspirapolvere.
- La cuffia può essere montata su qualsiasi smerigliatrice angolare da 115 e 125 mm. Perfetto. Facile. Senza polvere.

Art. 795 684 42 114 \*

Ø 115-125 mm



## TileDUSTER<sup>115/125</sup>

Cuffia antipolvere per platorelli



- Efficace rimozione della polvere.
- Struttura robusta, adatta a tutte le smerigliatrici angolari.
- Visuale libera e completa della zona di lavoro.

Art. 195 684 43 013 \*

Ø 115/125 mm

## DUSTER 45<sup>115-125</sup>

Cuffia antipolvere per tagli inclinati



- Rimozione completa della polvere durante la lavorazione.
- Il supporto in plastica alleggerisce lo sforzo sul polso.
- Visuale aperta per il controllo visivo del lavoro.

Art. 714 190 31 025 \*

Ø 115-125 mm

## AirSLIDER<sup>90x115-125</sup>

Slitta antipolvere per il taglio a 90°



- Profondità di taglio regolabile.
- Angolo sempre retto a 90°.
- Rimozione della polvere.

Art. 195 684 42 124 \*

Ø 115-125 mm

## EdgeDUSTER<sup>115/125</sup>

Cuffia antipolvere per platorelli



- L'aspiratore EdgeDUSTER elimina la polvere durante la lucidatura, garantendo un ambiente di lavoro pulito e confortevole.
- Leggero e universale (solo 260 g), si monta facilmente su smerigliatrici da 115-125 mm e raggiunge anche gli angoli più difficili.
- Compatibile con platorelli e pad da 100 mm, offre massimo controllo.

Art. 895 684 42 153 \*

Ø 115-125 mm

\* disponibile a magazzino



## CUSTODIA PER UTENSILI DISTARBOX



- Previene danni e facilita lo stoccaggio e il trasporto degli utensili diamantati.
- Realizzata in tessuto Oxford ultrasensibile e idrorepellente, con protezione balistica morbida, progettata appositamente per vari tipi di utensili diamantati, come dischi, platorelli, punte, frese, dischi FLAP e dime per la foratura.
- Include un organizer per piccoli oggetti.
- Dimensioni: 35x30x15 cm, capacità di carico fino a 10 kg.

Art. 89568442165\*

\* disponibile a magazzino



# UN PICCOLO ACCESSORIO PER GRANDI LAVORI



## Roller 76

Cuffia antipolvere ROLLER 76



- L'accessorio Roller 76 permette di eseguire tagli precisi e puliti su piastrelle in ceramica e gres porcellanato con una smerigliatrice angolare dotata di disco da 76 mm, garantendo una perpendicolarità perfetta senza sforzi eccessivi.
- I rulli agevolano lo scorrimento dell'utensile senza lasciare segni, mentre il raccordo per l'aspirazione della polvere, con guarnizione in silicone, elimina le impurità.

Art. 714 190 31 047 \*      Ø 76mm

# TAGLIO SU ROTELLE



## Roller

Cuffia antipolvere ROLLER



- Il peso della smerigliatrice viene trasferito dalla mano dell'operatore al piano di taglio, alleviando il carico sulle braccia senza causare affaticamento.
- L'aspirapolvere collegabile rimuove completamente la polvere dall'area di taglio. La guarnizione in silicone impedisce eventuali fuoriuscite nell'ambiente.
- Questo accessorio porta il processo di lavorazione della ceramica ad un nuovo livello. Facile, preciso e senza polvere.

Art. 701 154 29 023 \*      Ø 115-125mm

[\\* disponibile a magazzino](#)

## COLIBRI 76 MM



## ESTHETE ESTHETE 2.0





**RAPTOR**



# LEVIGA IL CEMENTO SENZA POLVERE

## VORTEX

Cuffia antipolvere per platorelli.



- Questo dispositivo ha un sistema di fissaggio universale adatto a qualsiasi smerigliatrice diametro 115-125 mm.
- Grazie alla spazzola a molla, il movimento durante la levigatura non richiede alcuno sforzo e la rimozione della polvere avviene con la massima efficienza.
- L'apertura del coperchio laterale consente di levigare la superficie vicino agli angoli di pareti o pavimenti.

Art. 895 684 42 104 \*



## HomeDUSTER

Collettore di polvere per foratura



- Affidabile ancoraggio a vuoto.
- Angolo sempre retto a 90°.
- Diametro di foratura fino a 20 mm.

Art. 195 684 42 022 \*

Ø 20 mm



## AquaDUSTER<sup>162</sup>

Collettore di acqua per foratura



- Affidabile ancoraggio a vuoto.
- Rimozione di acqua e fanghi.
- Diametro di foratura fino a 162 mm.

Art. 195 684 42 162 \*

Ø 162 mm



## DrillDuster<sup>82</sup> 2.0

Collettore di polvere per foratura



- Affidabile ancoraggio a vuoto.
- Diametro di foratura fino a 82 mm.
- Rimozione di polvere e sfridi.
- Struttura durevole e affidabile

Art. 195 684 42 027 \*

Ø 82 mm

\* disponibile a magazzino

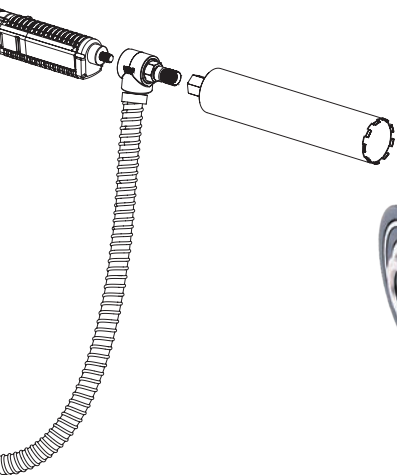

## FORATURA SENZA POLVERE



1 1/4 UNC x M18  
**DrillSTREAM**

Adattatore antipolvere.



- Aspirazione della polvere attraverso il corpo del foretto.
- Connessione universale per ogni aspirapolvere.
- Rimozione efficace della polvere.
- Aumento della velocità di perforazione.

Art. 195 684 42 025 \*



1 1/4 UNC x 1 1/4 UNC  
**DrillSTREAM  
ALUMINIUM**

Adattatore antipolvere in alluminio.



- Aspirazione della polvere attraverso il corpo del foretto.
- Connessione universale per ogni aspirapolvere.
- Rimozione efficace della polvere.
- Corpo in alluminio, peso di soli 0,5 kg.

Art. 701 154 29 037 \*



1 1/4 UNC x 1 1/4 UNC  
**DrillSTREAM**

Adattatore antipolvere.



- Aspirazione della polvere attraverso il corpo del foretto.
- Connessione universale per ogni aspirapolvere.
- Rimozione efficace della polvere.
- Aumento della velocità di perforazione

Art. 795 684 42 115 \*

### ADATTATORE 1 1/4 UNC X M18

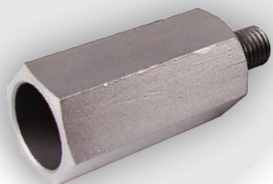



## Abrasive

Mattoncino ravnivautensili.



- Ravniva efficacemente i dischi per piastrelle.
- Due lati: con grana grossa e fine.
- Sufficiente per 10-15 ravnivature.

Art. 195 684 44 000 \*



## HANDLE 115-125

Supporto per smerigliatrice angolare.



- Facile e rapido assemblaggio alla smerigliatrice.
- Levigatura e sgrassatura estremamente confortevoli.
- Posizione per destrorsi e mancini.

Art. 714 190 31 021 \*

Ø 115-125 mm



## SCORPION

Rubinetto direzionabile per taglierine



- Stabilità e comfort durante il taglio.
- Facile controllo dell'acqua e del taglio.

Art. 801 154 29 045 \*

\* disponibile a magazzino

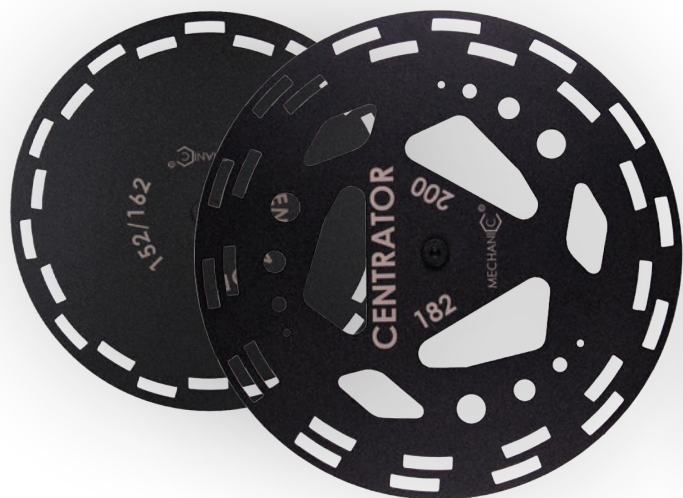

## Centrator

Ghiera di centraggio.



- Perforazione facile.
- Bordo del foro regolabile.
- I Centrator sono adatti per foretti Distar RS-TX e RM-TX.

Art. 714 190 31 031 *	42/52 mm
Art. 714 190 31 030 *	62/72 mm
Art. 714 190 31 029 *	82/102 mm
Art. 714 190 31 024 *	112/122 mm
Art. 714 190 31 026 *	132/142 mm
Art. 714 190 31 027 *	152/162 mm
Art. 714 190 31 028 *	182/200 mm

**RS-TX**



**RM-TX**



## Centrator SPRING

Centratore con molla per perforatura



- Cono in acciaio con molla.
- Foratura diretta senza pre-foratura.
- Disponibili due set per diametri 42-122 mm e 112-162 mm.
- I Centrator a molla sono adatti per i foretti RS-TX RM-TX.

Art. 714 190 31 031 *	42/52 mm
Art. 714 190 31 030 *	62/72 mm



## EasyFIX 70

### Dima per perforazione



- Affidabile ancoraggio a vuoto.
- Regolazione precisa del centro foro.
- Diametro di foratura fino a 70 mm.

Art. 795 684 42 016 \*



## MINIFIX

- MiniFix è un set di ventose da 50 e 80 mm, progettato per facilitare lo spostamento e la posa precisa di piccole piastrelle che le ventose standard non riescono a trattenere.
- Il supporto metallico aggiuntivo semplifica la foratura di precisione (6-70 mm), garantendo un posizionamento perfetto del foretto.
- MiniFix è l'accessorio ideale per i posatori, unendo praticità nella posa e precisione nella foratura!

Art. 895 684 42 174 \*

Ø 50/80mm



## UNOFIX

- Ventosa universale per piastrelle fino a 600x600 mm.
- Aderenza perfetta su superfici lisce o texturizzate.
- Design ergonomico, presa rapida e lunga durata.

Art. 714 190 31 052 \*



## DUOFIX

- Ventosa potenziata per piastrelle fino a 1500x1500 mm.
- Boccole in bronzo integrate per accessori di livellamento.
- Massima tenuta, versatilità e durata nel tempo

Art. 714 190 31 051 \*



## TileRepairKit

Kit per riparare le piastrelle



- La cera architettonica riempie le aree danneggiate (crepe, scheggiature) utilizzando il saldatore incluso nel kit.
- Una vasta gamma di colori della cera permette di ottenere qualsiasi sfumatura mescolando gli stessi.
- Le proprietà meccaniche del materiale di restauro consentono di riparare superfici come piastrelle di ceramica e gres pietra naturale, laminato, legno, plastica e mobili.

Art. 895 684 42 018 \*



## Cool GEL

Gel per perforazione a secco



- Lubrifica e assorbe la polvere
- Un flacone è sufficiente per 20-25 fori diametro 35 mm.
- Aderisce anche a superfici verticali

Art. 895 684 42 039 \*

250 ml

# TAGLIO FACILE DELLE PIASTRELLE



## TRACER 1200

Taglierina manuale



- Versatilità: Il Tracer taglia facilmente piastrelle fino a 1200 mm, rendendolo la scelta ideale per le piastrelle di grandi dimensioni. Ma la cosa più importante è che gestisce anche il taglio preciso di piastrelle più piccole, garantendovi una precisione di taglio senza precedenti.
- Solidità: guide completamente metalliche per una precisione duratura: Il Tracer è fornito di due guide parallele, di robusto metallo.

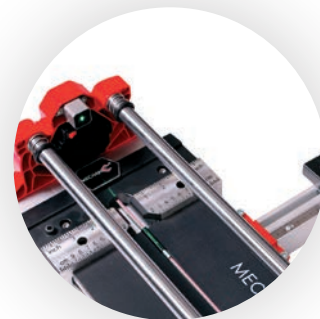

Art. 801 154 29 026 \*

1200 mm



# ORGANIZZA IL TUO SPAZIO DI LAVORO

## Ceramax 1200

### BANCO DEL PIASTRELLISTA



- Tavolo regolabile rapidamente dalla posizione di trasporto a quella di lavoro.
- Posizione delle guide regolabile.
- Leva di serraggio per fissare saldamente la piastrella.

Art. 795 684 43 014 *	1 200 mm
-----------------------	----------



**Connettore  
per il banco  
CERAMAX**

Art. 70115429036

## Ceramax 1200 **TELESCOPE 2.0**

### BANCO DEL PIASTRELLISTA REGOLABILE



- Il tavolo è dotato di una funzione aggiuntiva per la regolazione dell'altezza.
- Regolazione dell'altezza: da 900 a 1200 mm.
- Il tavolo può essere inclinato, consentendo una comoda lavorazione delle piastrelle con un angolo di 45 gradi.
- Dimensioni del tavolo: 1300 x 780 mm. Le traverse permettono di fissare una mensola in qualsiasi materiale piatto per la conservazione degli utensili. Il tavolo è dotato di maniglie per il fissaggio della smerigliatrice e supporti magnetici per i dischi.

Art. 714 190 31 033 *	1 200 mm
-----------------------	----------

\* disponibile a magazzino

# **DiSTAR**

**Carotaggio professionale  
Demolizione controllata**

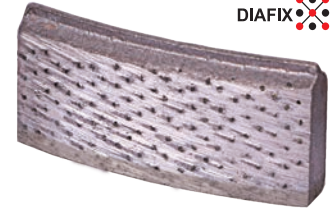

## SEGMENTI DIAMANTATI

## PUNTE DIAMANTATE

### HDP RS6

Velocità	••••
Foratura cemento armato	•••••
Durata	••••



- Segmento universale per la maggior parte dei lavori.
- Tenuta ottimale grazie alla base neutra senza diamante.

### HDP RS7

Velocità	•••••
Foratura cemento armato	•••••
Durata	••••



- Segmento morbido.
- Alta velocità di foratura anche su cestruzzo fine e molto armato.
- Tenuta ottimale grazie alla base neutra senza diamante.

### HDP RS7X

Velocità	•••••
Foratura cemento armato	•••••
Durata	••••



- Segmento con diamante posizionato. Garantisce prestazioni costanti.
- Garantisce una foratura costante del calcestruzzo duro e molto armato.
- Velocità di foratura costante anche in condizioni particolari (orizzontale, foratura profonda).
- Tenuta ottimale grazie alla base neutra senza diamante.



Art. 3853 7511 052	R 16
Art. 3853 7511 200	R 21
Art. 3853 7511 059	R 25
Art. 3853 7511 063	R 30
Art. 3853 7511 104	R 40
Art. 3853 7511 183	R 55
Art. 3853 7511 003	R 70
Art. 3853 7511 185	R 85
Art. 3853 7511 010	R 125
Art. 3853 7511 015	R 200

Art. 3853 7521 052	R 16
Art. 3853 7521 200	R 21
Art. 3853 7521 059	R 25
Art. 3853 7521 063	R 30
Art. 3853 7521 104	R 40
Art. 3853 7521 183	R 55
Art. 3853 7521 185	R 70
Art. 3853 7521 003	R 85
Art. 3853 7521 010	R 125
Art. 3853 7521 015	R 200

Art. 38 537 074 053	R 16
Art. 38 537 074 201	R 21
Art. 38 537 074 050	R 25
Art. 38 537 074 064	R 30
Art. 38 537 074 105	R 40
Art. 38 537 074 183	R 55
Art. 38 537 074 186	R 70
Art. 38 537 074 004	R 85
Art. 38 537 074 010	R 125
Art. 38 537 074 015	R 200



NEW



## HDP RS8X

Velocità ●●●●●+  
 Foratura cemento armato ●●●●●  
 Durata ●●●



- Nuovo segmento per un'ampia gamma di materiali.
- Carotaggio rapido in una varietà di condizioni, con una buona durata.
- Un segmento versatile per la maggior parte dei lavori.

Art. 3853 7519 052	<b>R 16</b>
Art. 30115017018	<b>R 21</b>
Art. 30117126011	<b>R 25</b>
Art. 30117126018	<b>R 30</b>
Art. 30215032018	<b>R 40</b>
Art. 30215044005	<b>R 55</b>
Art. 30216032018	<b>R 70</b>
Art. 30216126011	<b>R 85</b>
Art. 30217044005	<b>R 125</b>
Art. 30115428019	<b>R 200</b>

## HD RM7H

Velocità ●●●  
 Foratura cemento armato ●●●●●  
 Durata ●●●●●



- Segmento universale per la maggior parte dei lavori.
- Lunga durata.

Art. 3853 7519 052	<b>R 16 (Ø 32)</b>
Art. 3853 7519 069	<b>R 21 (Ø 42)</b>
Art. 3853 7519 059	<b>R 25 (Ø 52-57)</b>
Art. 3853 7519 063	<b>R 30 (Ø 62-67)</b>
Art. 3853 7519 104	<b>R 40 (Ø 77-92)</b>
Art. 3853 7519 183	<b>R 55 (Ø 102-127)</b>
Art. 3853 7519 185	<b>R 70 (Ø 132-152)</b>
Art. 3853 7519 003	<b>R 85 (Ø 162-182)</b>
Art. 3853 7519 010	<b>R 125 (Ø 200-275)</b>
Art. 3853 7519 015	<b>R 200 (Ø 300-600)</b>

## KH RM4

Velocità ●●●●●  
 Foratura cemento armato ●●●●●  
 Durata ●●●●●



- Consente la perforazione rapida di cemento e mattoni.
- Tenuta ottimale grazie alla base neutra senza diamante.

Art. 3853 7325 045	<b>Ø 10 mm</b>
Art. 3853 7325 047	<b>Ø 12 mm</b>
Art. 3853 7325 049	<b>Ø 14 mm</b>
Art. 3853 7325 052	<b>Ø 16 mm</b>
Art. 3853 7325 055	<b>Ø 18 mm</b>
Art. 3853 7325 057	<b>Ø 20 mm</b>
Art. 3853 7325 059	<b>Ø 25 mm</b>
Art. 3853 7325 061	<b>Ø 28 mm</b>
Art. 3853 7325 063	<b>Ø 30 mm</b>
Art. 3853 7325 065	<b>Ø 32 mm</b>
Art. 3853 7325 066	<b>Ø 35 mm</b>

## KH RS-TURBO

Velocità ●●●●●  
 Foratura cemento armato ●●●●●  
 Durata ●●●●●



- La composizione di diamante e legante, assieme alla forma turbo della corona, consente di attraversare rapidamente il calcestruzzo duro, anche attraverso l'armatura metallica.
- La corona può essere fissata al corpo del foretto sia mediante saldobrasatura che mediante saldatura laser.
- Utilizzato su carotatrici con potenza fino a 2,6 kW con sistema di raffreddamento.

Art. 1017 0429 040	<b>Ø 35 mm</b>
--------------------	----------------

# Posizionamento dei segmenti diamantati per foretti

Per macchine con potenza fino a 2,9 kW

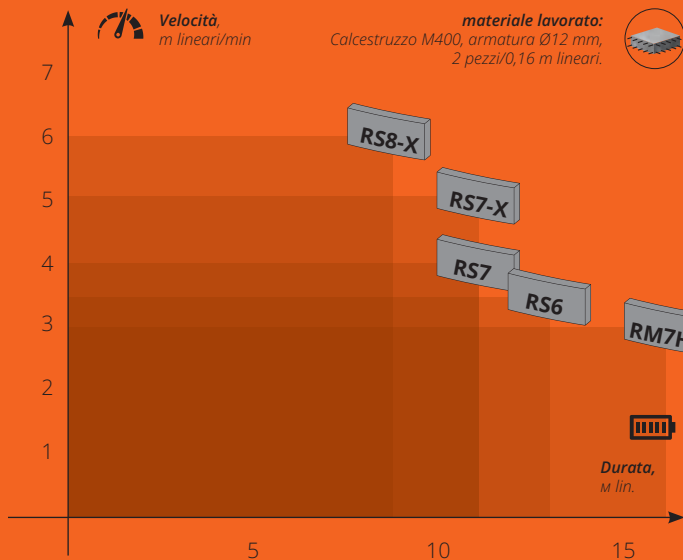

Le prestazioni sono relative alle seguenti condizioni:

- Diametro di foratura 112 mm;
- Calcestruzzo di classe M400;
- Armatura 2 pezzi Ø 12 mm;
- Velocità di rotazione 640 giri/min;
- Flusso d'acqua 5,0 l/min;
- Potenza della macchina **2,0 kW**;
- Temperatura dell'aria +20 °C;

I dati sono puramente indicativi. In condizioni di utilizzo diverse, i parametri di prestazione possono variare significativamente.

Per macchine con potenza a partire da 3,0 kW

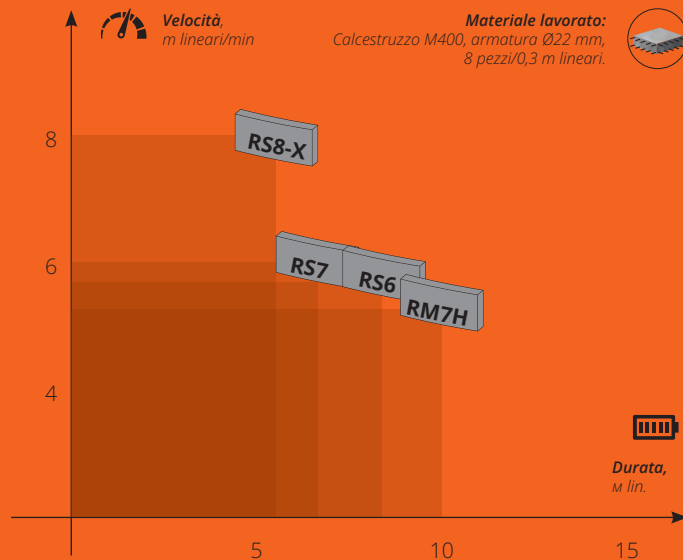

Le prestazioni sono relative alle seguenti condizioni:

- Diametro di foratura 112 mm;
- Calcestruzzo di classe M400;
- Armatura 2 pezzi Ø 12 mm;
- Velocità di rotazione 640 giri/min;
- Flusso d'acqua 5,0 l/min;
- Potenza della macchina **3,2 kW**;
- Temperatura dell'aria +20 °C;

I dati sono puramente indicativi. In condizioni di utilizzo diverse, i parametri di prestazione possono variare significativamente.



## DBD **RS8-X** 450 1 1/4 UNC

Velocità	● ● ● ● ●
Foratura cemento armato	● ● ● ● ●
Durata	● ● ● ● ●



- Foretto per un'ampia gamma di materiali.
- Carotaggio rapido in una varietà di condizioni, con una buona durata.

Art. 10170085169 *	Ø 42 mm
Art. 10170085170 *	Ø 47 mm
Art. 10170085182 *	Ø 52 mm
Art. 10170085155 *	Ø 62 mm
Art. 10170085173 *	Ø 72 mm
Art. 10170429050 *	Ø 77 mm
Art. 10170085232 *	Ø 82 mm
Art. 10170085229 *	Ø 92 mm
Art. 10170085224 *	Ø 102 mm
Art. 10170085185 *	Ø 112 mm
Art. 10170085561 *	Ø 122 mm
Art. 10170085213 *	Ø 126 mm
Art. 10170085218 *	Ø 132 mm
Art. 10170085235 *	Ø 142 mm
Art. 10170085188 *	Ø 152 mm
Art. 10170085143 *	Ø 162 mm
Art. 10170085140 *	Ø 172 mm
Art. 10170085137 *	Ø 182 mm
Art. 10170085205 *	Ø 200 mm
Art. 10170085221 *	Ø 250 mm
Art. 10170085510 *	Ø 280 mm
Art. 10170085202 *	Ø 300 mm



## DLD **RS7-X** 450 1 1/4 UNC

Velocità	● ● ● ● ●
Foratura cemento armato	● ● ● ● ●
Durata	● ● ● ● ●



- Segmento morbido.
- Alta velocità di foratura anche su calcestruzzo armato duro.

Art. 3790 3521 065 *	Ø 32 mm
Art. 3790 3521 069 *	Ø 42 mm
Art. 3790 3521 071 *	Ø 47 mm
Art. 3790 3521 073 *	Ø 52 mm
Art. 3790 3521 074 *	Ø 57 mm
Art. 3790 3521 077 *	Ø 62 mm
Art. 3790 3521 080 *	Ø 72 mm
Art. 3790 3521 082 *	Ø 77 mm
Art. 3790 3521 083 *	Ø 82 mm
Art. 3790 3521 086 *	Ø 92 mm
Art. 3790 3521 087 *	Ø 102 mm
Art. 3790 3521 089 *	Ø 112 mm
Art. 3790 3521 090 *	Ø 122 mm
Art. 3790 3521 091 *	Ø 126 mm
Art. 3790 3521 092 *	Ø 132 mm
Art. 3790 3521 093 *	Ø 142 mm
Art. 3790 3521 094 *	Ø 152 mm
Art. 3790 3521 096 *	Ø 162 mm
Art. 3790 3521 097 *	Ø 172 mm
Art. 3790 3521 098 *	Ø 182 mm
Art. 3790 3521 015 *	Ø 200 mm
Art. 3790 3521 101 *	Ø 225 mm
Art. 3790 3521 019 *	Ø 250 mm
Art. 3790 3521 022 *	Ø 500 mm



## DLD **RS6** 450 1 1/4 UNC

Velocità ● ● ● ●  
 Foratura cemento armato ● ● ● ● ● ● ● ●  
 Durata ● ● ● ●



• Segmento universale per la maggior parte delle applicazioni.

Art. 3790 3370 065	Ø 32 mm
Art. 3790 3370 069	Ø 42 mm
Art. 3790 3370 071	Ø 47 mm
Art. 3790 3370 073	Ø 52 mm
Art. 3790 3370 074	Ø 57 mm
Art. 3790 3370 077	Ø 62 mm
Art. 3790 3370 080	Ø 72 mm
Art. 3790 3370 082	Ø 77 mm
Art. 3790 3370 083	Ø 82 mm
Art. 3790 3370 086	Ø 92 mm
Art. 3790 3370 087	Ø 102 mm
Art. 3790 3370 089	Ø 112 mm
Art. 3790 3370 090	Ø 122 mm
Art. 3790 3370 091	Ø 126 mm
Art. 3790 3370 092	Ø 132 mm
Art. 3790 3370 093	Ø 142 mm
Art. 3790 3370 094	Ø 152 mm
Art. 3790 3370 096	Ø 162 mm
Art. 3790 3370 097	Ø 172 mm
Art. 3790 3370 098	Ø 182 mm
Art. 3790 3370 099	Ø 202 mm
Art. 3790 3370 101	Ø 225 mm
Art. 3790 3370 009	Ø 250 mm
Art. 3790 3370 022	Ø 300 mm
Art. 3780 3370 024	Ø 350 mm
Art. 3780 3370 026	Ø 400 mm
Art. 3780 3370 028	Ø 450 mm
Art. 3780 3370 031	Ø 500 mm

### PROLUNGA 1 1/4"



## DBD **RM4** 1/2 GAS

Velocità ● ● ● ●  
 Foratura cemento armato ● ● ● ● ● ● ● ●  
 Durata ● ● ● ●



• Corona diamantata universale per la maggior parte delle applicazioni.

Lunghezza 320 mm

Art. 3780 4065 057	Ø 20 mm
Art. 3780 4065 059	Ø 25 mm
Art. 3780 4065 061	Ø 28 mm
Art. 3780 4065 063	Ø 30 mm
Art. 3780 4065 065	Ø 32 mm
Art. 3780 4065 066	Ø 35 mm

### PROLUNGA 1/2 GAS per foretti > Ø 32 mm



Lunghezza 450 mm

Art. 3780 4065 052 *	Ø 16 mm
Art. 3780 4307 055 *	Ø 18 mm
Art. 3780 4307 057 *	Ø 20 mm
Art. 3780 4307 196 *	Ø 22 mm
Art. 3780 4307 059 *	Ø 25 mm
Art. 3780 4307 061 *	Ø 28 mm
Art. 3780 4307 063 *	Ø 30 mm
Art. 3780 4307 065 *	Ø 32 mm
Art. 3780 4307 066 *	Ø 35 mm

\* disponibile a magazzino

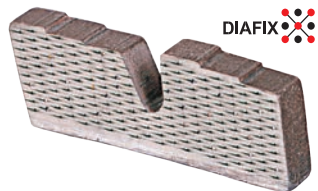

## RPZ RS-X

Velocità	•••••
Taglio cemento armato	•••••
Durata	••••



- Segmento con diamante posizionato per una performance elevata e costante.
- Partenza rapida grazie alla forma a gradini.
- Tenuta ottimale della saldatura grazie allo strato neutro senza diamante.
- Segmenti adatti alla saldatura laser.

RS-X

Art. 3863 7074 187	4,5 mm
Art. 3863 7326 187	5,0 mm

## RPZ RM-X

Velocità	••••
Taglio cemento armato	••••
Durata	•••••



RM-X

Art. 3863 7386 187	4,5 mm
Art. 3863 7393 187	5,0 mm



## ARPV RS-2U

Velocità	•••••
Taglio cemento armato	•••••
Durata	••••



- La forma speciale del segmento e la composizione unica garantiscono un taglio molto rapido del calcestruzzo molto armato.
- Taglio rapido dell'armatura longitudinale.
- Raccomandato per macchine con potenza fino a 15 kW.

Art. 3863 7068 001	4,5 mm
Art. 3863 7068 000	5,0 mm



## ARPV RS-2U PLUS

Velocità	••••
Taglio cemento armato	•••••
Durata	••••



- La forma speciale del segmento e la composizione unica garantiscono un taglio estremamente rapido del calcestruzzo molto armato.
- Taglio rapido dell'armatura longitudinale.
- Raccomandato per macchine con potenza fino a 15 kW.

Art. 10170085443	4,5 mm
Art. 10170085440	5,0 mm

# Posizionamento dei segmenti diamantati per seghe da muro

Per macchine con potenza **fino a 15 kW**

Per macchine con potenza **superiore a 15 kW**

velocità ottimale

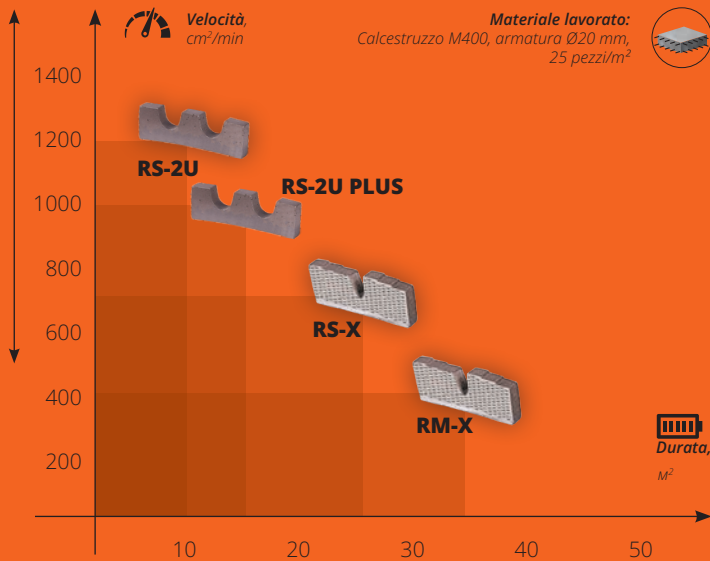

Le prestazioni sono relative alle seguenti condizioni:

- diametro del disco 800 mm;
- spessore del segmento 4,5 mm;
- calcestruzzo di marca M400;
- armatura 25 pezzi/m<sup>2</sup> Ø 20 mm;
- flusso d'acqua 15,0 l/min;
- potenza della macchina 10,0 kW;
- temperatura dell'aria +20 °C;

I dati sono puramente indicativi. In condizioni di utilizzo diverse, i parametri di prestazione possono variare significativamente.

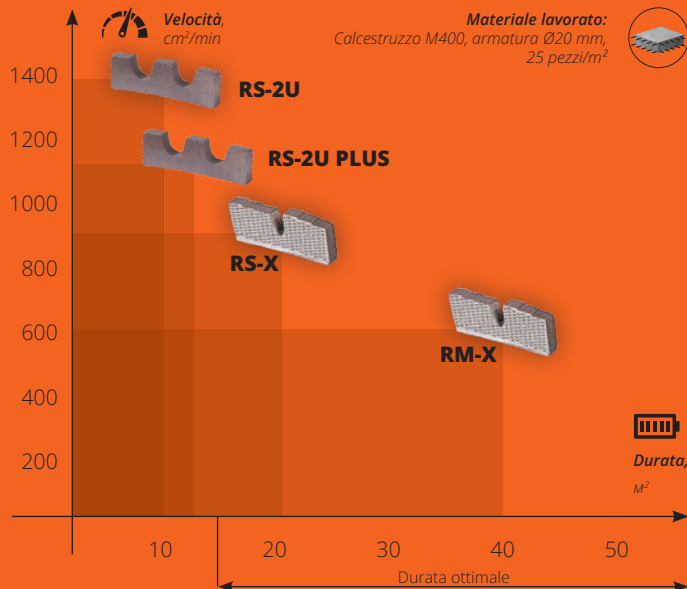

Le prestazioni sono relative alle seguenti condizioni:

- diametro del disco 800 mm;
- spessore del segmento 4,5 mm;
- calcestruzzo di marca M400;
- armatura 25 pezzi/m<sup>2</sup> Ø 20 mm;
- flusso d'acqua 15,0 l/min;
- potenza della macchina 20,0 kW;
- temperatura dell'aria +20 °C;

I dati sono puramente indicativi. In condizioni di utilizzo diverse, i parametri di prestazione possono variare significativamente.



## DISCHI DIAMANTATI

per taglierine a  
benzina/elettriche  
e tagliagiunti

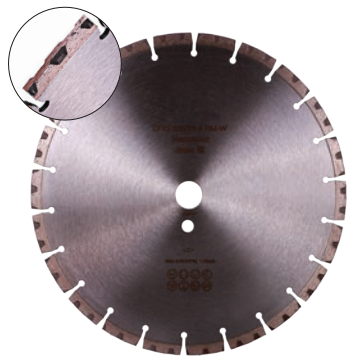

**CHG RM-W**

Velocità .....  
Taglio cemento armato .....  
Durata .....

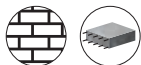

- Questo speciale profilo a W dei segmenti rende il disco molto veloce nel taglio del calcestruzzo e dell'armatura, nonostante il prezzo accessibile.

Art. 3432 0065 022 *	Ø 300 mm
Art. 3432 0065 024 *	Ø 350 mm
Art. 3432 0065 026 *	Ø 400 mm



**CLG RS-Z**

Velocità .....  
Taglio cemento armato .....  
Durata .....



- La forma aggressiva del segmento, combinata con il legante supercompatto, consente di lavorare con calcestruzzi duri e molto armati.

Art. 3218 5075 171 *	Ø 300 mm
Art. 3218 5075 160 *	Ø 350 mm
Art. 3218 5075 121 *	Ø 400 mm
Art. 3218 5075 161 *	Ø 450 mm
Art. 3218 5075 157 *	Ø 500 mm
Art. 3218 5075 162 *	Ø 600 mm

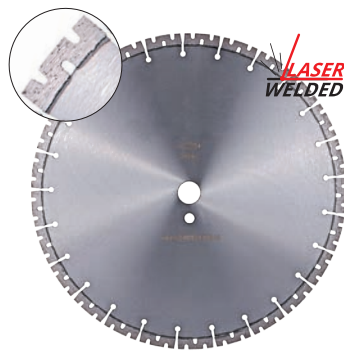

**CLG RS-M**

Velocità .....  
Taglio cemento armato .....  
Durata .....



- Velocità di taglio eccezionale grazie al segmento appositamente sagomato.
- Taglio ultra dolce.
- Raccomandato per tagliasuolo a benzina senza carrello.

Art. 3238 5073 022	Ø 300 mm
Art. 3238 5073 024	Ø 350 mm
Art. 3238 5073 026	Ø 400 mm
Art. 3238 5073 028	Ø 450 mm

# Posizionamento dei dischi diamantati per calcestruzzo su tagliagiunti e taglierine a benzina

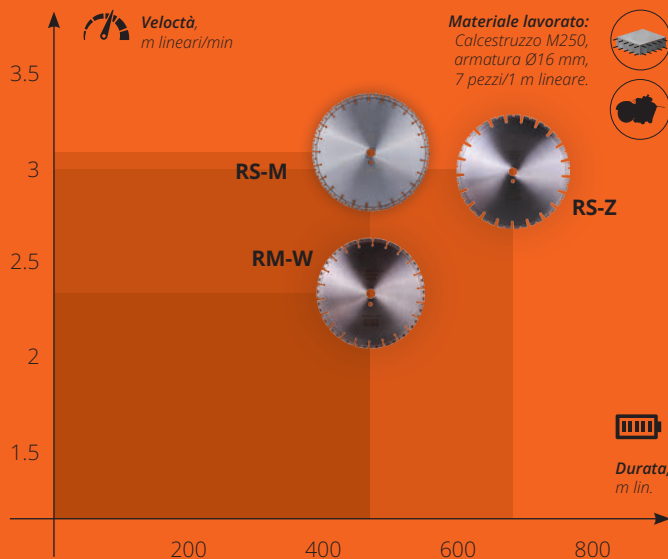

• **Le prestazioni sono relative alle seguenti condizioni:**

- Taglio del materiale indicato nel grafico;
- Disco Ø 350 mm;
- Profondità di taglio 110 mm;
- Utilizzo di un tagliagiunti con potenza di 13 kW e velocità di rotazione di 2500 giri/min, con raffreddamento ad acqua;
- Temperatura dell'aria +25 °C.

I dati sono puramente indicativi. In condizioni di utilizzo diverse, i parametri di prestazione possono variare significativamente.

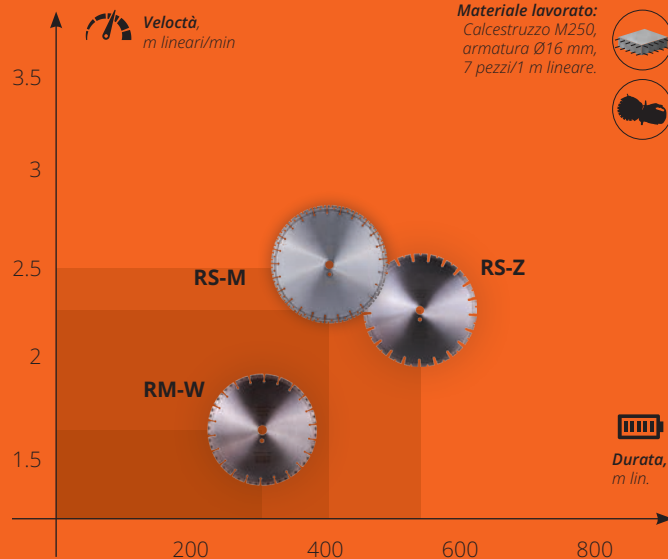

• **Le prestazioni sono relative alle seguenti condizioni:**

- Taglio del materiale indicato nel grafico;
- Disco Ø 350 mm;
- Profondità di taglio 110 mm;
- Utilizzo di una taglierina a benzina con potenza di 4,3 kW e velocità di rotazione di 4700 giri/min, con raffreddamento ad acqua e carrello;
- Temperatura dell'aria +25 °C.

I dati sono puramente indicativi. In condizioni di utilizzo diverse, i parametri di prestazione possono variare significativamente.



**LASER  
WELDED**



**DIAFIX**

**LASER  
WELDED**

**NEW**



## DISCHI DIAMANTATI

per macchine  
tagliomuri

### CLW **RS-X** / CBW **RS-X**

Velocità .....  
Taglio cemento armato .....  
Durata .....



- Utilizzato su macchine da taglio muri con potenza fino a 15 kW.
- Per calcestruzzo a bassa abrasività con un grado medio o elevato di armatura.

### CLW **RM-X** / CBW **RM-X**

Velocità .....  
Taglio cemento armato .....  
Durata .....



- Utilizzato su macchine da taglio muri con potenza superiore a 15 kW.
- Per calcestruzzo a bassa abrasività con grado medio e alto di armatura.

### CLW **RS-2U**

Velocità .....  
Taglio cemento armato .....  
Durata .....



- La forma del segmento e la sua composizione garantiscono un'elevata velocità di taglio del cemento armato.
- Taglio rapido anche dell'armatura longitudinale.
- Si raccomanda l'uso su macchine con potenza fino a 15 kW.

Diametro, mm	Spessore del segmento, mm	Numero di segmenti,	Codice prodotto CLW RS-X	Codice prodotto CLW RM-X	Codice prodotto CLW RS-2U
600	4,5	36	3219 0074 035 *	3219 0404 134 *	3218 5068 034
700	4,5	44	3608 5074 182 *	3609 0404 183 *	3609 0068 182
800	4,5	46	3609 0074 039 *	3609 0386 039 *	-
800	5,0	46	3609 0074 038 *	3609 0386 040 *	3609 0068 037
1000	4,5	54	3609 0074 129 *	3609 0404 129 *	3609 0068 129
1200	4,5	64	3609 0074 119 *	3609 0386 119 *	3609 0068 119
1600	4,5	80	-	-	-



## DISCHI DIAMANTATI per Smerigliatrici



### CHH RM-W

Velocità .....  
Taglio cemento armato .....  
Durata .....

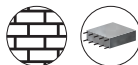

- Il profilo speciale dei segmenti crea condizioni ottimali per il taglio del calcestruzzo e la penetrazione dell'armatura.
- Alta produttività ad un prezzo accessibile.
- L'indicatore cambia colore in **rosso** in caso di carichi eccessivi.

**AIRCHASER**  
**115-125, 230**  
**SCANALATURA SENZA POLVERE**



Art. 3431 5380 017      Ø 230 mm

#### Indicatore di surriscaldamento

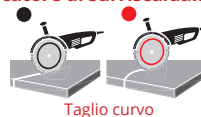

Taglio curvo



Carichi eccessivi

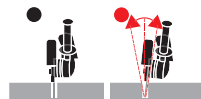

Inclinazione eccessiva



Taglio prolungato



## PROLUNGA IN ALLUMINIO 1-1/4

- Attacco 1-1/4 UNC. Prolunga in alluminio Distar per foretti diamantati. Utilizzabile con foretti diamantati, sia a secco che ad umido.
- Filettatura di montaggio della prolunga maschio/femmina 1-1/4 UNC. Disponibile in tre lunghezze: 200 mm, 300 mm e 500 mm. Per macchine con coppia max 320 Nm. Chiave da 41.

Art. 310 456 •	200 mm
Art. 310 455 •	300 mm
Art. 316 417 •	500 mm



## ADATTATORE M16 x SDS PLUS CON MAGNETE

- Filettatura esterna M16, con adattamento ad attacco SDS Plus.
- Utilizzato per perforatori con mandrino a sgancio rapido SDS Plus.
- Si possono montare punte SDS Plus commerciali.

Senza punta di centraggio

Art. 277 326 •

Con punta di centraggio

Art. 277 328 •



## ADATTATORE 1-1/4" F x 1/2" GAS F

- Filettatura interna 1-1/4" UNC - filettatura interna 1/2" GAS.
- Possibilità di utilizzo su macchine da perforazione con mandrino (filettatura esterna) 1-1/4" UNC, per l'uso di foretti con attacco 1/2" GAS (filettatura esterna).

Art. 200 342 •



## ADATTATORE 1-1/4" M x 1/2" GAS M

- Filettatura esterna 1-1/4 UNC - filettatura esterna 1/2" GAS.
- Possibilità di utilizzo su macchine da perforazione con mandrino (filettatura interna) 1/2" GAS per l'uso di foretti con attacco 1-1/4" UNC (filettatura interna).

Art. 257 724 •



## PROLUNGA 1/2" GAS Ø 30 MM

- Attacco 1/2 GAS.
- Utilizzati per la foratura profonda dopo la rimozione della carota.
- È possibile installare più prolunghe in sequenza.

Art. 251 222 *	200 mm
Art. 251 223 *	300 mm
Art. 251 224 *	500 mm



## PROLUNGA 1-1/4"

- Attacco 1-1/4 UNC.
- Utilizzati per la foratura profonda dopo la rimozione della carota.
- È possibile installare più prolunghe in sequenza. Chiave da 41.

Art. 299 050 *	200 mm
Art. 299 052 *	300 mm
Art. 299 054 *	500 mm



## ADATTATORE DD-BI 1-1/4 UNC M / 1/2 GAS F

- Adattatore in acciaio.

Art. 276 582 *
----------------



## ADATTATORE BR(M41) F x 1-1/4 UNC M

- Adattatore in acciaio.

Art. 277 871 *
----------------

## Simboli convenzionali DISTAR

### Materiali



Piastrella  
ceramica  
smaltata



Marmo  
Duro



Gres  
porcellanato  
duro



Arenaria  
dura



Graniti  
duri e medi,  
quarziti



Arenaria  
abrasiva



Betonelle



Mattoni



Mattoni  
refrattari,  
clinker



Cemento  
non armato



Cemento  
leggermente  
armato



Cemento  
fortemente  
armato



Cemento  
fresco



Asfalto

### L'equipaggiamento e le condizioni di lavoro.



Scanalatore



Smerigliatrice  
angolare



Taglierina



Taglierina  
da cantiere



Carotatrice  
su carrello



Troncatrice  
a benzina o  
elettrica



Tagliagiunti



Taglierina  
fissa



Trapano /  
Carotatrice



Trapano  
a batteria



Con acqua/a secco

EN13236

**ISO** 9001 : 2015  
14001 : 2015  
45001 : 2018  
MANAGEMENT SYSTEM  
CERTIFIED BY **AENOR**



**Diamant - D**

**DIAMOND TOOLS - ITALY**

diamant-d.com



distar.it